

# Canon

## FC 290/FC 120 FC 100

### **OPERATOR'S MANUAL**

Please read this manual before operating this equipment.  
After you finish reading this manual,  
store it in a safe place for future reference.

### **MANUEL DE L'OPERATEUR**

Prière de lire attentivement ce manuel avant toute manipulation,  
et de le garder à portée de main à titre de référence.

### **BEDIENUNGSANLEITUNG**

Bitte lesen Sie diese Bedienungsanleitung vor Inbetriebnahme  
des Kopierers und lagern sie  
als Nachschlagewerk immer in der Nähe.

### **MANUALE PER L'OPERATORE**

Leggere questo MANUALE PER OPERATORE prima di utilizzare  
la macchina e tenerlo a portata di mano  
come riferimento per ottenere le massime prestazioni.





**THIS DOCUMENT REPRESENTS AN EXAMPLE  
OF 5% AREA COVERAGE OF TONER**

Cartridge yield is determined by the amount of toner used when copying or printing a document with a certain amount of toner on the page. This document, with text and graphics, represents 5% coverage of toner on the surface of this page. When copying documents with 5% area coverage, you should get the yield for the particular cartridge you are using.

- *Make sure the exposure adjustment on your copier is correct for the type of document you are copying.*
- *Darker exposure settings will reduce your cartridge yield. Use lighter settings to make draft copies and save toner.*
- *Keep the platen cover closed when copying to reduce toner waste.*

Canon's Copiers and unique Single Cartridge System are designed to provide quality copies every time.

Thank you for choosing Canon Copiers and genuine Canon cartridges.

Ce document représente un exemple d'une zone de couverture de 5% de la cartouche.

Dieses Dokument ist ein Beispiel für 5% Flächendeckung durch den Toner.

Questo documento rappresenta un esempio di area stampata al 5%.

# Deutsch

## Vorwort

In dieser Bedienungsanleitung finden Sie Informationen zu den Funktionen und zur Programmierung des Kopierers, sowie über Vorsichtsmaßnahmen, die für sicheres Arbeiten nötig sind.

Die Anleitung soll Ihnen als Unterstützung zum effektiven Arbeiten mit dem Kopierer dienen. Bitte lesen Sie sie darum gründlich vor Inbetriebnahme des Kopierers und lagern sie als Nachschlagewerk immer in der Nähe.

### **▲ ACHTUNG:**

In dieser Bedienungsanleitung sind Warnmeldungen mit ▲ markiert. Wenn Sie diese Hinweise nicht beachten, können Sie sich verletzen.



Dieses Kopierermodell entspricht den Anforderungen des ENERGY STAR Programms für effektive Energienutzung.

Das "International ENERGY STAR Office Equipment Program" ist ein internationales Programm für Büroausstattung, das Energiesparmaßnahmen bei Computern und anderen Büromaschinen fördert. Es unterstützt die Entwicklung und Verbreitung von Produkten mit Funktionen, die wesentlich zur Senkung des Energieverbrauchs beitragen. Das Programm ist ein offenes System, an dem sich Unternehmen freiwillig beteiligen können. Zielgruppe sind Büromaschinen wie Computer, Monitore, Drucker, Faxgeräte und Kopierer. Die Standards dieses Programms und sein Logo sind in allen Teilnehmerstaaten einheitlich.

Dieses Produkt ist zum Gebrauch im Wohnbereich, Geschäfts- und Gewerbebereich sowie in Kleinbetrieben vorgesehen.

### ■ Symbole, die in dieser Bedienungsanleitung verwendet werden

#### **WARNUNG:**

Bezieht sich auf Bedienungsschritte, die besonders sorgfältig durchgeführt werden müssen, da sonst schwerwiegende Verletzungen auftreten können. Diese Warnungen sollten Sie zu Ihrer eigenen Sicherheit unbedingt beachten.

#### **ACHTUNG:**

Bezieht sich ebenfalls auf Bedienungsschritte, die bei unsachgemäßer Durchführung zu Personenschäden oder Schäden am Kopierer führen können. Beachten Sie diese Hinweise, um Schäden am Kopierer zu vermeiden.

#### **EMPFEHLUNG:**

Bezieht sich auf wichtige Punkte, die Sie bei der Bedienung des Kopierers beachten sollten. Halten Sie sich an diese Empfehlungen, um mögliche Geräteschäden oder Verletzungen zu vermeiden.

#### **HINWEIS:**

Beinhaltet Bedienungshinweise. Beachten Sie diese Punkte, um Ihren Kopierer richtig und optimal zu bedienen.

#### **ANMERKUNG:**

Beinhaltet nützliche Bedienungstips oder zusätzliche Beschreibungen.

#### **HINWEIS:**

Diese Bedienungsanleitung wurde mit der größtmöglichen Sorgfalt erstellt. Aufgrund der ständigen Weiterentwicklung unserer Produkte kann es jedoch vorkommen, daß einige der technischen Daten nicht exakt mit dem aktuellen Produkt übereinstimmen. Falls Sie die exakten technischen Daten benötigen, nehmen Sie bitte Kontakt mit Ihrem Canon Vertriebspartner auf.

# Inhalt

## 1. Vorbereitungen

<b>▲ Sicherheitshinweise</b> .....	4
<b>Handhabungshinweise</b> .....	8
<b>Installationshinweise</b> .....	9
<b>Transportieren des Kopierers</b> .....	10
Transport des Kopierers mit dem Tragegriff .....	10
Halten des Kopierers an den Seiten .....	11
Transport des Kopierers im Auto .....	12
<b>Bauteile und ihre Funktionen</b> .....	13
Hauptgerät .....	13
Bedienfeld .....	15
<b>Installieren des Kopierers</b> .....	17
Prüfen des Lieferumfangs .....	17
Installationsablauf .....	17
<b>Austauschen und Lagern von Tonerpatronen</b> .....	18
Über die Patrone .....	18
Wann ist eine Patrone zu ersetzen? .....	19
Austauschen von Patronen .....	20
Sicherheitshinweise zur Patrone .....	22
Hinweise zum Lagern von Patronen .....	23

## 2. Bedienung

<b>Normales Kopieren</b> .....	26
Erstellen von mehr als 10 Kopien (Der F-Modus) <b>FC290</b> <b>FC120</b> .....	28
Auflegen der Originale .....	28
Einstellen der Belichtung .....	29
Über Kopierpapier .....	30
<b>Spezielle Kopierverfahren</b> .....	31
Postkarten, Overheadfolien und andere Materialien .....	31
Erstellen von doppelseitigen Kopien .....	33
Kopieren von dicken Büchern oder großen Originalen .....	34
Erstellen von zweifarbigem Kopien .....	36

## 3. Fehlerbehebung

<b>Die Fehleranzeige</b> .....	40
Wenn die Anzeige <b>8V</b> leuchtet / blinkt ..	40
Buchstaben oder Zahlen leuchten / blinken <b>FC290</b> <b>FC120</b> .....	41
Beseitigen von Papierstaus ( <b>8V</b> blinkt) .....	42
Reinigen der Transportwalze (Wenn die Fehleranzeige <b>P</b> blinkt <b>FC290</b> <b>FC120</b> ) .....	44
<b>Probleme ohne Fehleranzeige</b> .....	46
<b>Bildfehler auf Kopien</b> .....	48
Helle / weiße Streifen erscheinen auf Kopien .....	48
Dunkle / schwarze Streifen erscheinen auf Kopien .....	48

## 4. Anhang

<b>Reinigen des Kopierers</b> .....	52
Regelmäßige Reinigung .....	53
<b>Spezifikationen</b> .....	54
<b>Index</b> .....	56

# 1

## Vorbereitungen

<b>▲ Sicherheitshinweise .....</b>	<b>4</b>
<b>Handhabungshinweise .....</b>	<b>8</b>
<b>Installationshinweise .....</b>	<b>9</b>
<b>Transportieren des Kopierers .....</b>	<b>10</b>
Transport des Kopierers mit dem	
Tragegriff .....	10
Halten des Kopierers an den Seiten .....	11
Transport des Kopierers im Auto .....	12
<b>Bauteile und ihre Funktionen .....</b>	<b>13</b>
Hauptgerät .....	13
Bedienfeld .....	15
<b>Installieren des Kopierers .....</b>	<b>17</b>
Prüfen des Lieferumfangs .....	17
Installationsablauf .....	17
<b>Austauschen und Lagern von</b>	
<b>Tonerpatronen .....</b>	<b>18</b>
Über die Patronen .....	18
Wann ist eine Patrone zu ersetzen? .....	19
Austauschen von Patronen .....	20
Sicherheitshinweise zur Patrone .....	22
Hinweise zum Lagern von Patronen .....	23

# ! Sicherheits- hinweise

## Installation

### ! WARNUNG

- Installieren Sie den Kopierer nicht in Räumen, in denen Alkohol, Verdüner oder andere leicht entzündliche Substanzen gelagert werden. Kommen leicht entzündliche Substanzen mit elektrischen Bauteilen des Kopierers in Kontakt, besteht die Gefahr von Feuer oder einem elektrischen Schlag.

### ! ACHTUNG

- Stellen Sie den Kopierer nicht auf instabile oder geneigte Oberflächen oder auf Stellplätze, die stark vibrieren. Dies kann zum Fallen oder Umkippen des Kopierers führen, wodurch Personen verletzt werden können.

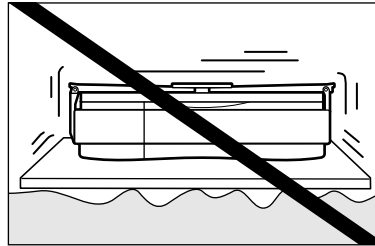

- Beim Aufstellen des Kopierers dürfen die Ventilationsöffnungen nicht blockiert werden. Ein Hitzestau im Kopierer kann zu einer Beschädigung oder Brandgefahr führen.

- Stellen oder legen Sie bitte keine der folgenden Gegenstände auf dem Kopierer ab. Wenn diese Gegenstände in Kontakt mit den Hochspannungsbereichen innerhalb des Kopierers kommen, besteht die Gefahr eines elektrischen Schlages oder Brandgefahr.
  - Halsketten und andere Metallgegenstände
  - Gläser, Vasen, Blumentöpfe und andere mit Wasser oder Flüssigkeit gefüllte Behälter
 Falls Flüssigkeiten in den Kopierer gelangen, sollte der Kopierer sofort ausgeschaltet und der Netzstecker gezogen werden. Nehmen Sie anschließend bitte Kontakt mit dem Canon Kundendienst auf.
- Stellen Sie bitte keine schweren Gegenstände auf dem Kopierer ab; sie könnten herunterfallen und Personen verletzen.
- Installieren Sie den Kopierer bitte nicht in folgenden Räumen:
  - Feuchte oder staubige Räume
  - Stellen, an denen der Kopierer dem direkten Sonnenlicht ausgesetzt ist
  - Plätze mit hohen Temperaturen
  - Plätze in der Nähe von offenen Flammen



## Stromanschluß

### ⚠️ WARNUNG

- Nehmen Sie keine Veränderungen am Netzkabel vor. Stellen Sie keine schweren Möbel auf das Netzkabel und verlegen Sie es so, daß es nicht übermäßig gespannt oder geknickt ist. Das Netzkabel könnte sonst beschädigt werden, und es besteht die Gefahr eines elektrischen Schlages bzw. Brandgefahr.
- Greifen Sie niemals mit nassen Händen an den Netzstecker. Es besteht die Gefahr eines elektrischen Schlages.

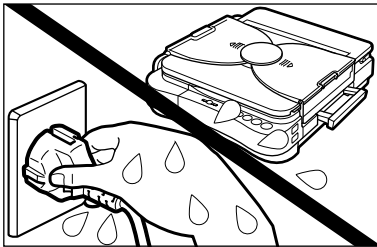

- Verwenden Sie für den Stromanschluß möglichst keine Mehrfachsteckdosen.

- Wickeln Sie das Kabel nicht auf und kneten Sie es nicht, es könnte beschädigt werden.

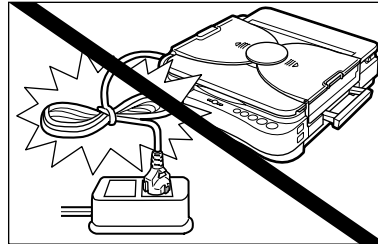

- Stecken Sie den Netzstecker vollständig in die Steckdose. Andernfalls besteht die Gefahr von Feuer oder einem elektrischen Schlag.
- Verwenden Sie immer nur das mitgelieferte Netzkabel.
- Generell sollten Sie keine Verlängerungskabel für den Stromanschluß verwenden. Läßt sich der Anschluß an ein Verlängerungskabel nicht vermeiden, überprüfen Sie bitte sorgfältig die Anschlüsse und verlegen Sie es so, daß es niemanden behindert.

### ⚠️ ACHTUNG

- Schließen Sie den Kopierer nur an Steckdosen mit 220 bis 240 V Wechselstrom an.
- Ziehen Sie niemals am Kabel, um den Netzstecker zu ziehen. Dadurch könnte das Netzkabel beschädigt werden, und es besteht die Gefahr eines elektrischen Schlages oder Brandgefahr.
- Halten Sie den Netzstecker immer frei zugänglich, damit er im Notfall erreichbar ist.

## Handhabung

### ⚠️ WARNUNG

- Versuchen Sie niemals, den Kopierer selbst zu zerlegen oder zu reparieren. Er enthält hoch erhitzte und hochspannungsführende Bauteile, die bei Berührung Brandverletzungen oder einen elektrischen Schlag verursachen können.
- Falls Sie fremdartige Geräusche, Rauchentwicklung, Hitze oder ungewöhnliche Gerüche am Kopierer wahrnehmen, schalten Sie ihn bitte sofort aus, und ziehen Sie den Netzstecker. Nehmen Sie anschließend mit dem Kundendienst Kontakt auf.
- Verwenden Sie keine Sprays mit leicht entzündlichen Treibgasen in der Nähe des Kopierers. Kommen diese Spraymittel in Kontakt mit elektrischen Komponenten des Kopierers, kann dies zu einem elektrischen Schlag oder zur Brandgefahr führen.

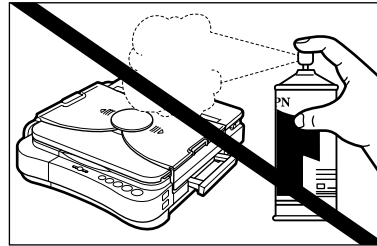

### ⚠️ ACHTUNG

- Achten Sie darauf, daß keine Büroklammern, Heftklammern oder sonstige Fremdkörper und auch kein Wasser, entflammare Lösungsmittel (wie Alkohol, Benzin, Verdünner) oder sonstige Flüssigkeiten ins Innere des Kopierers gelangen. Kommen Hochspannungsführende Teile des Kopierers mit diesen Materialien in Kontakt, besteht Feuergefahr und die Gefahr eines elektrischen Schlages. Sollten Fremdkörper in den Kopierer gelangt sein, schalten Sie bitte sofort den Kopierer aus, und ziehen Sie den Netzstecker. Nehmen Sie anschließend Kontakt mit dem Kundendienst auf.

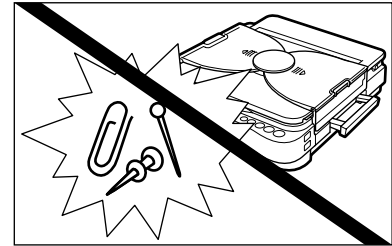

- Wenn eine Vorlage kopiert wird, die größer ist als das Vorlagenglas, achten Sie darauf, daß sich diese nicht im Kopierer verfängt. Wenn die Vorlage sich im Kopierer verfängt, kann dieser beschädigt werden.
- Berühren Sie das Vorlagenglas nicht während des Kopiervorgangs, da Ihre Hand dabei vom beweglichen Mechanismus erfaßt und verletzt werden kann.

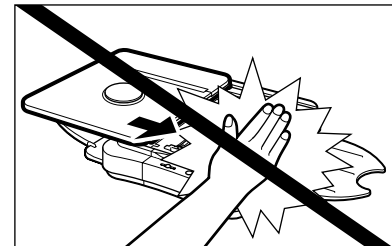

- Schalten Sie den Kopierer aus, wenn Sie ihn längere Zeit, z. B. über Nacht, nicht benutzen. Vor einem längeren Urlaubsantritt sollten Sie den Netzstecker ziehen.

## Pflege und Wartung

### **⚠️ WARNUNG.**

- Schalten Sie den Kopierer immer aus, und ziehen Sie den Netzstecker, bevor Sie das Gehäuse reinigen.

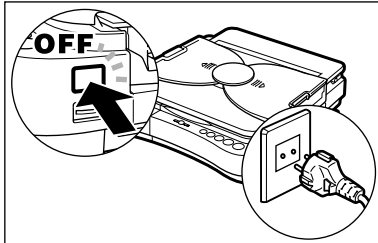

- Verwenden Sie zum Reinigen ein gut ausgewrungenes, mit einem milden Haushaltsreiniger angefeuchtetes Tuch. Verwenden Sie niemals Alkohol, Benzin, Verdüner oder andere leicht entflammbare Substanzen. Wenn entflammbare Substanzen mit Hochspannungsführenden Teilen des Kopierers in Kontakt kommen, besteht Feuergefahr und die Gefahr eines elektrischen Schlags.

- Entsorgen Sie verbrauchte Tonerpatronen niemals durch Verbrennen, da die Tonerreste in der Patrone feuergefährlich sind.

### **⚠️ ACHTUNG**

- Im Inneren des Kopierers befinden sich hochspannungsführende und hochehrizte Bauteile. Gehen Sie daher behutsam vor, wenn Sie den Kopierer öffnen.
- Achten Sie darauf, daß Sie beim Beseitigen eines Papierstaus oder anderen Tätigkeiten im Inneren des Kopierers nicht mit Halsketten, Armbändern oder anderen Metallteilen stromführende Teile des Kopierers berühren.
- Achten Sie darauf, daß Sie mit Ihren Händen oder Kleidungsstücken nicht mit Toner in Kontakt kommen, wenn Sie einen Papierstau beseitigen. Tonerverunreinigungen sollten sofort mit kaltem Wasser entfernt werden. Durch warmes Wasser verbindet sich der Toner mit den Textilien und kann anschließend nicht mehr entfernt werden.

- Gehen Sie behutsam vor, wenn Sie einen Papierstau aus dem Kopiererinneren beseitigen, damit der Toner auf dem Papier nicht aufwirbelt und in Augen und Mund gerät. Sollte Toner in Augen oder Mund geraten, sollte er sofort mit kaltem Wasser entfernt werden.
- Ziehen Sie gestautes Papier niemals an den Papierkanten heraus; es besteht die Gefahr von Schnittverletzungen.

## Verbrauchsmaterialien

### **⚠️ WARNUNG**

- Entsorgen Sie Tonerpatronen nicht im Feuer, da der Toner darin leicht entzündlich ist.
- Lagern Sie Tonerpatronen oder Kopierpapier nicht in der Nähe von offenen Flammen. Es besteht Brandgefahr.

### **⚠️ ACHTUNG**

- Lagern Sie Tonerpatronen und anderes Verbrauchsmaterial außerhalb der Reichweite von kleinen Kindern. Beim Verschlucken von Toner ist sofort ein Arzt aufzusuchen.

# Handhabungs- hinweise

## Vorlagenglas

- Stapeln Sie keine Gegenstände auf dem Vorlagenglas und drücken Sie nicht zu kräftig darauf.
- Das Vorlagenglas kann mit maximal 2 kg belastet werden.

## Hauptgerät

- Achten Sie darauf, daß keine Heftklammern, Büroklammern oder andere Fremdkörper in den Kopierer fallen.  
Achten Sie auch darauf, daß keine Flüssigkeiten oder entzündliche Substanzen (z. B. Verdünner, Benzin oder Reinigungsalkohol) in den Kopierer gelangen. Dies kann zu Beschädigung, Kurzschluß oder Brandgefahr führen.
- Ölen oder schmieren Sie den Kopierer nicht.
- Benutzen Sie keine Sprays mit entzündlichem Treibgas in der Nähe des Kopierers.

## Wenn der Kopierer nicht benutzt wird

- Beim Austauschen einer Tonerpatrone oder bei einer Staubeseitigung sollten Sie nach den jeweiligen Arbeitsschritten die obere Abdeckung sofort schließen. Bewegen Sie das Vorlagenglas immer wieder zurück in seine Ursprungsposition.
- Schalten Sie den Kopierer aus und lassen Sie ihn abkühlen, bevor Sie eine Staubschutzhaube über den Kopierer ziehen.
- Ziehen Sie den Netzstecker aus der Steckdose, wenn Sie den Kopierer für eine längere Zeit nicht benutzen.

## Wenn Sie den Kopierer aufrecht stellen

- Schalten Sie den Kopierer aus und lassen Sie ihn abkühlen, bevor sie ihn mit dem Handgriff nach oben aufrecht hinstellen. Achten Sie dabei auf einen ebenen Stellplatz, um Beschädigungen durch Sturz zu vermeiden.
- Wenn der Kopierer aufrecht gelagert wurde, sollten Sie vor dem ersten Kopieren das Vorlagenglas mit der Hand einmal kurz nach rechts und dann wieder in die Mitte bewegen.

## Kondensation

Wird der Kopierer aus einer kalten in eine warme Umgebung gebracht oder der Raum schnell erhitzt, kann sich im Kopiererinneren Kondensation bilden. Dies kann die Kopierqualität beeinträchtigen (z. B. völlig schwarze Kopien). In solchen Fällen sollten Sie den Kopierer ca. zwei Stunden nicht benutzen, damit er sich an die Raumtemperatur angleichen kann.

### **⚠ WARNUNG:**

- Bei ungewöhnlichen Geräuschen, Rauchentwicklung oder anderen Anzeichen von Störungen schalten Sie den Kopierer bitte sofort aus, und ziehen Sie den Netzstecker. Nehmen Sie anschließend Kontakt zum Kundendienst auf.

# Installationshinweise

Die Umgebungsbedingungen können die Leistungsfähigkeit Ihres Kopierers beeinflussen. Bitte beachten Sie daher die folgenden Hinweise zum Aufstellungsort und zur Installation des Kopierers.

## Vermeiden Sie direktes Sonnenlicht und zu kühle Stellplätze.

Installieren Sie den Kopierer nicht in Fensternähe, wo er direktem Sonnenlicht ausgesetzt ist.

Vermeiden Sie Stellplätze mit zu hohen Temperaturen und zu hoher Luftfeuchtigkeit, z. B. vor einem Heizkörper oder Luftbefeuchter.

Vermeiden Sie Stellplätze mit plötzlichen Schwankungen von Temperatur und Luftfeuchtigkeit, z. B. in der Nähe einer Heizung.

- **Empfohlene Umgebungsbedingungen:**  
Temperatur: 15°C bis 27° C  
Relative Luftfeuchtigkeit: 25% bis 75%

## Sorgen Sie für genügend Platz.

Die Stellfläche sollte genügend Platz für eine leichte Bedienung und die volle Bewegung des Vorlagenglases aufweisen.

■ **Minimaler Platzbedarf:**

 81.3 cm (Breite) x 43.9 cm (Tiefe)

 63.9 cm (Breite) x 43.9 cm (Tiefe)

## Sorgen Sie für ausreichende Belüftung.

Vermeiden Sie staubige Stellplätze oder Räume, in denen sich Ammoniakgas entwickelt.

## Wählen Sie eine flache, ebene Oberfläche.

Stellen Sie den Kopierer nicht auf geneigte oder unebene Oberflächen.

## Halten Sie Abstand zu Fernsehgeräten und Radios.

Stellen Sie den Kopierer nicht neben Fernseh-geräte, Radios oder ähnliche

elektronische Geräte. Der Kopierer kann deren Empfang stören. Verwenden Sie für den Kopierer möglichst eine separate Steckdose, an die keine anderen Geräte angeschlossen sind.

## Stromanschluß

- Der Kopierer darf nur an Stromquellen angeschlossen werden, deren Werte dem Typenschild an der Rückseite des Kopierers entsprechen. Wenn Sie die Werte Ihres Haushaltsstroms nicht wissen, wenden Sie sich bitte an das Energieversorgungsunternehmen.
- Schließen Sie den Kopierer nicht an eine Mehrfachsteckdose an.
- Stellen Sie keine Möbel auf dem Netzkabel ab.

### ⚠ **WARNUNG:**

- Bei ungewöhnlichen Geräuschen, Rauchentwicklung oder anderen Anzeichen von Störungen schalten Sie den Kopierer bitte sofort aus, ziehen Sie den Netzstecker aus der Steckdose und nehmen Sie Kontakt zum Kundendienst auf.

Sorgen Sie für ausreichenden Freiraum im Bereich der Wandsteckdose, so daß Sie den Netzstecker des Kopierers leicht ziehen können.

# Transportieren des Kopierers

Bitte beachten Sie die folgenden Vorsichtsmaßnahmen, wenn Sie Ihren FC290/FC120/FC100 transportieren.

- Schalten Sie Kopierer immer aus, und ziehen Sie den Netzstecker, bevor Sie den Kopierer bewegen.
- Ziehen Sie das Netzkabel aus dem Kopierer, bevor Sie ihn bewegen.
- Falls der Kopierer während des Transports Vibrationen und Stößen ausgesetzt ist, sollten Sie die Patrone aus dem Kopierer entfernen.
- Bevor Sie den Kopierer nach dem Transport wieder in Betrieb nehmen, bewegen Sie das Vorlagenglas mit der Hand ganz nach rechts und dann wieder in die Mittelposition.

## Transport des Kopierers mit dem Tragegriff

1

**FC290 FC120:**

Klappen Sie die Ablagen wie abgebildet nach oben und schieben Sie die Ablagen in die Öffnung zwischen der Platte und dem Vorlagendeckel. Ziehen Sie anschließend den Tragegriff heraus. (Siehe „Bauteile und ihre Funktionen“ auf S.13.)

**FC290 FC120:**

Schließen Sie den Einzelblatteinzug, und klappen Sie den Kopienauffang (optional) hoch. Schieben Sie den Kopienauffang in die Öffnung zwischen der Platte und dem Vorlagendeckel. Ziehen Sie dann den Tragegriff heraus. (Siehe „Bauteile und ihre Funktionen“ auf S.13.)



\* Die Abbildung zeigt das Modell **FC290**  
**FC120**.

2

Halten Sie den Kopierer am Handgriff fest und stellen Sie ihn aufrecht. Heben Sie anschließend den Kopierer an.

Wenn sich der Kopierer in Schräglage befindet, wird der Vorlagenteil automatisch arretiert.

## EMPFEHLUNG:

- Achten Sie darauf, daß die Ablagen korrekt unter der Platte auf dem Vorlagendeckel sitzen.
- Prüfen Sie abschließend noch einmal die Ablagen auf korrekten Sitz unter der Platte auf dem Vorlagendeckel.
- Wenn Sie den Kopierer über größere Entfernungen transportieren, sollten Sie die Ablagen mit Klebeband sichern.
- Setzen Sie den Kopierer beim Transport möglichst keinen starken Vibrationen oder Stößen aus.
- Wählen Sie zum Abstellen des Kopierers eine flache, ebene Oberfläche und stellen Sie ihn aufrecht ab.
- Gehen Sie behutsam vor, wenn Sie den Kopierer horizontal abstellen (Installationsposition).

## Halten des Kopierers an den Seiten

1

**Sichern Sie das Vorlagenglas mit Klebeband.**

2

**FC290 FC120**

**Drücken Sie den Tragegriff nach innen. Klappen Sie anschließend die Ablagen nach oben.**

**FC100**

**Drücken Sie den Tragegriff nach innen. Schließen Sie danach den Einzelblatteinzug und klappen den Kopienauffang nach oben.**

3

**Schieben Sie die Ablagen (**FC100** Kopienauffang) in die Öffnung zwischen der Platte und dem Vorlagendeckel.**

4

**Stellen Sie sich, wie abgebildet, hinter den Kopierer, greifen Sie unter die vordere und hintere Seite und heben Sie den Kopierer an.**

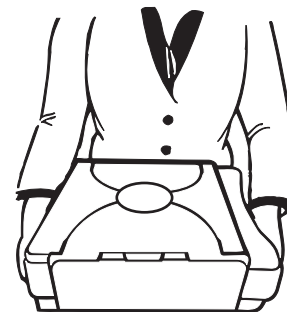

## EMPFEHLUNG:

- Greifen Sie bitte nicht in den Einzugsschacht, den Ausgabeschacht, an den Stapel einzug (**FC100** Einzelblatteinzug) oder den Kopienauffang, wenn Sie den Kopierer anheben. Dadurch könnten diese Bauteile abbrechen, wodurch der Kopierer fällt und beschädigt wird.

## Transport des Kopierers im Auto

Stellen Sie den Kopierer auf eine stabile Unterlage (z.B. Sitz) .

### EMPFEHLUNG:

- Nehmen Sie die Patrone aus dem Kopierer und transportieren Sie diese separat in ihrer Originalverpackung. Sichern Sie anschließend das Vorlagenglas mit Klebeband. Setzen Sie anschließend auch den Kopierer in den Originalkarton.
- Lassen Sie den Kopierer nicht für längere Zeiträume im Auto, da dort sehr schnell extreme Temperaturen erreicht werden können.
- Vermeiden Sie Straßen mit schlechtem Zustand. Starke Vibrationen und Stöße können den Kopierer beschädigen.
- Decken Sie den Kopierer bei sonnigem Wetter im Auto ab.



# Bauteile und ihre Funktionen

**FC290 FC120** : In den Stapelzug können bis zu 50 Seiten Kopierpapier eingelegt werden.

**FC100** : In den Einzelblatteinzug kann nur eine Seite Kopierpapier eingelegt werden.

## Hauptgerät

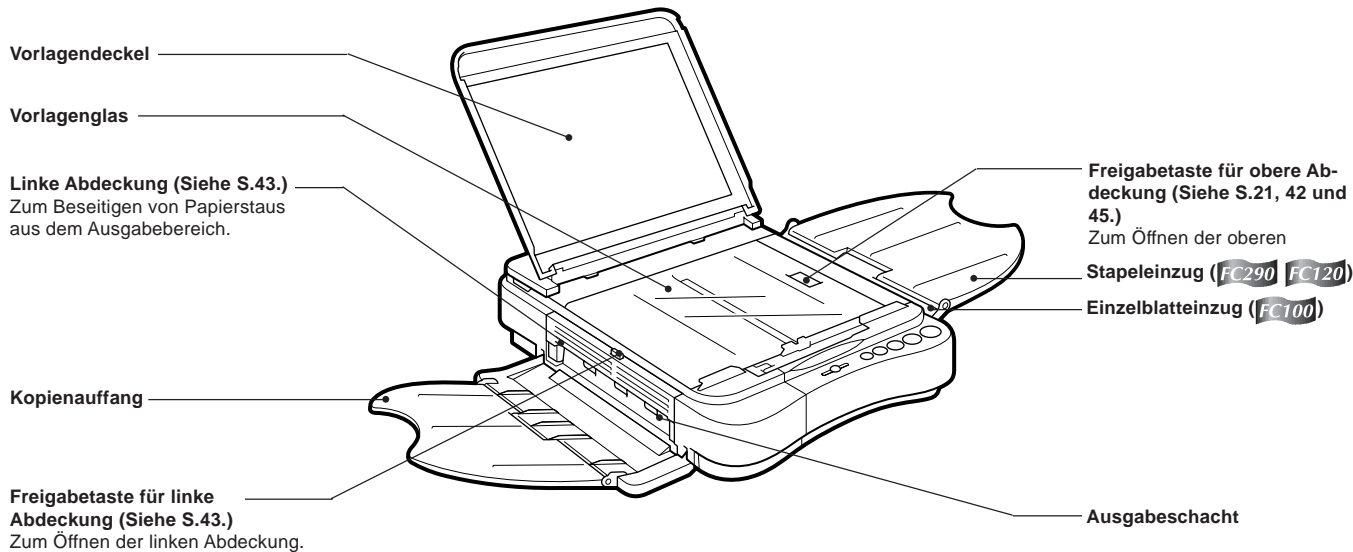

\* Die Abbildung zeigt das Modell **FC290 FC120**.

**Obere Abdeckung**

Zum Austauschen der Patrone, Beseitigen eines Papierstaus oder Reinigen der Walze öffnen.

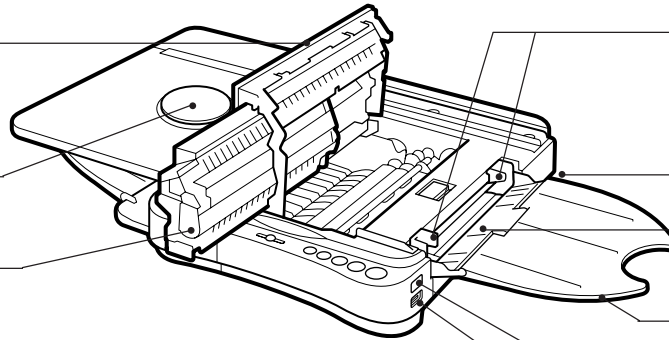
**Platte****Patrone****Papierführungen**

Zum Einstellen auf die Papiergröße.

**Netzkabelstecker (Rückseite)****Einzugsschacht****Stapeleinzug**  
(FC100 Einzelblatt-einzug)**Hauptschalter****Regler für die Grundbelichtung**

Verschieben Sie diesen Regler, wenn die Kopien generell zu hell oder zu dunkel sind. (FC290 FC120)

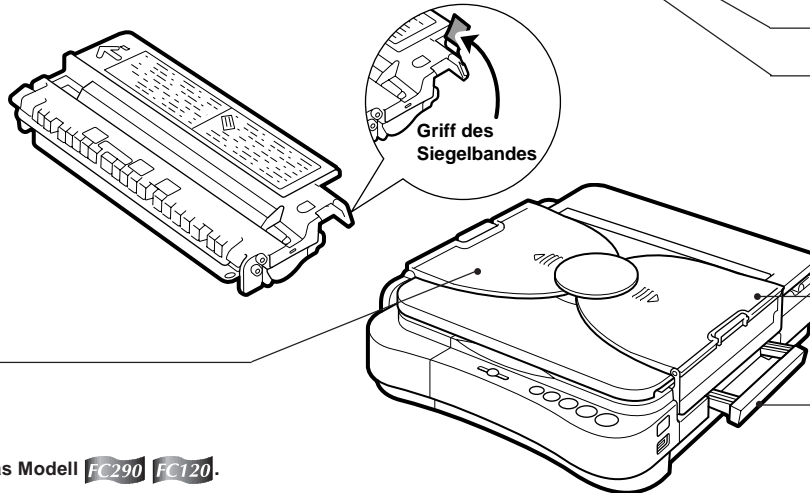
**Kopienauffang****Stapeleinzug**  
(Der FC100 ist nicht mit diesem Bauteil ausgestattet.)**Tragegriff**

Ziehen Sie diesen Griff heraus, um den Kopierer zu transportieren.

\* Die Abbildung zeigt das Modell FC290 FC120.

## Bedienfeld

**FC290 FC120**

### Anzeige für Kopienzahl/ Fehlermeldungen

Zur Anzeige der eingestellten Kopienzahl  
oder eventueller Fehlermeldungen.

### Anzeige für automatische Belichtung

Leuchtet bei eingestellter automatischer  
Belichtungskontrolle.

### Belichtungsschieberegler

Zur manuellen Einstellung der  
Kopierbelichtung (heller/dunkler).

### Taste für automatische Belichtung

Zum Ein- oder Ausschalten der  
automatischen Belichtungskontrolle.

### Papierstauanzeige

Blinkt bei einem Papierstau  
innerhalb des Kopierers.









### Einstelltaste für Kopienzahl

Zum Einstellen der  
gewünschten Kopienzahl.

### Taste Löschen/Stop

Zum Zurücksetzen der Kopienzahl  
auf 1 oder zum Abbrechen eines  
fortlaufenden Kopierauftrags.

### Fehleranzeigen

-  : Einzugsfehler
-  : Papierstau
-  und  : Fehler
-  und  : Fehler
-  und  : Fehler

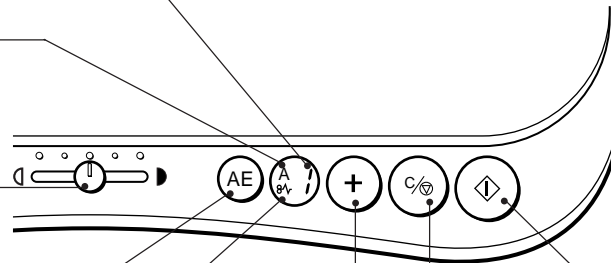

**Taste Start**  
Zum Starten des  
Kopiervorgangs.

**FC100****Belichtungsregler**

Zur manuellen Kontrasteinstellung  
(heller/dunkler).

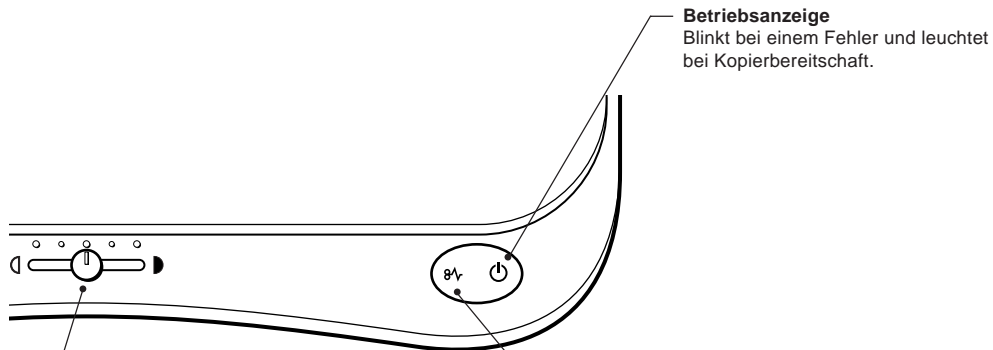
**Betriebsanzeige**

Blinkt bei einem Fehler und leuchtet  
bei Kopierbereitschaft.

**Papierstauanzeige**

Blinkt bei einem Papierstau  
innerhalb des Kopierers.

# Installieren des Kopierers

## Prüfen des Lieferumfangs

Nehmen Sie den Kopierer und das Zubehör aus dem Karton. Prüfen Sie anschließend anhand der Tabelle, ob alle Zubehörteile mitgeliefert worden sind.

Teil	Menge
Netzkabel	1
Bedienungsanleitung	1
Patrone	1
Stapeleinzug (nur <b>FC290</b> <b>FC120</b> )	1

## Installationsablauf

Prüfen Sie vor der Installation des Kopierers bitte noch einmal, ob der geplante Aufstellungsort und Stromanschluß geeignet sind.

Die Starter-Patrone ist zwar bereits in das Gerät eingelegt, vor dem Betrieb muß jedoch der Dichtungstreifen aus der Patrone entfernt werden. Die Patrone kann sonst nicht benutzt werden.

(Siehe „Installationshinweise“ auf S.9 und „Austauschen und Lagern von Tonerpatronen“ auf S.18.)

1

Nehmen Sie den Kopierer aus der Verpackung und ziehen Sie behutsam alle Klebestreifen vom Kopierer ab.

2

**FC290** **FC120**:

Ziehen Sie den Kopienauffang und den Stapeleinzug ein wenig aus der Öffnung zwischen der Platte und dem Vorlagendeckel heraus und öffnen Sie die Ablagen dann vollständig vollständig.

**FC290** **FC120**:

Öffnen Sie den Einzelblatteinzug. Schieben Sie den Kopienauffang ein wenig aus der Öffnung zwischen der Platte und dem Vorlagendeckel heraus und öffnen Sie die Ablage dann vollständig.

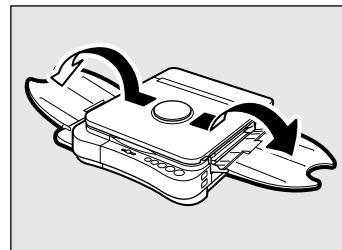

3

Bewegen Sie das Vorlagenglas nach links, drücken Sie die Verriegelungstaste, und öffnen Sie den Deckel. Fassen Sie dann an der Kante der Patrone an, und ziehen Sie aus dem Kopierer heraus.

(Siehe „Austauschen und Lagern von Tonerpatronen“ auf S.18.)

4

Halten Sie die Patrone waagrecht, so daß die Seite mit den Anweisungen nach oben weist.

5

Schwenken Sie die Patrone jetzt einige Male um 90° nach links und rechts, damit sich der Toner gleichmäßig innerhalb der Patrone verteilt.

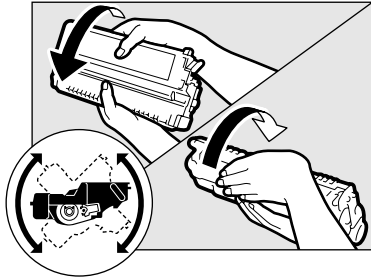

6

Entfernen Sie das Siegelband.  
(Siehe „Austauschen von Patronen“ auf S.20.)

7

Setzen Sie die Patrone in den Kopierer ein.

8

Schließen Sie die obere Abdeckung, indem Sie kräftig auf die Taste  drücken.

9

Bewegen Sie das Vorlagenglas in die Mittelposition.

10

Stecken Sie den Netzstecker in die Steckdose.

#### ⚠ WARNUNG:

- Der Kopierer darf nur an Stromquellen angeschlossen werden, die den Anschlußwerten auf dem Typenetikett an der Rückseite des Kopierers entsprechen. Wenn Sie die Netzspannung nicht kennen, wenden Sie sich bitte an Ihr Energieversorgungsunternehmen.

#### HINWEIS:

- Wenn der Kopierer von einer kalten in eine warme Umgebung gebracht wird oder der Raum schnell aufgeheizt wird, kann sich Kondensation im Kopiererinneren bilden. Dies kann die Kopierqualität beeinträchtigen (z. B. völlig schwarze Kopien). Lassen Sie in diesen Fällen den Kopierer mindestens zwei Stunden zur Temperaturangleichung stehen, bevor Sie ihn benutzen.

## Austauschen und Lagern von Tonerpatronen

### Über die Patrone

In diesem Kopierer können die Canon Patrone E16 (Schwarz) oder die Canon Patrone E30 (Schwarz) verwendet werden. Außerdem sind im Handel auch die Canon Farbpatronen E (Rot, Blau, Grün oder Braun) erhältlich. Die Patronen sind Verbrauchsmaterial und sollten ersetzt werden, sobald der Toner aufgebraucht ist.

## Wann ist eine Patrone zu ersetzen?

Wenn helle oder weiße Streifen auf den Kopien erscheinen, ist der Toner innerhalb der Patrone nahezu aufgebraucht. Bevor er vollständig aufgebraucht ist, sollten Sie eine neue Patrone erwerben.



Richtung für  
die Papierzufuhr

## Testen der Patrone vor dem Austausch.

Sie sollten zunächst prüfen, ob der gesamte Toner verbraucht ist. Falls sich die Bildqualität nach dem Test nicht verbessert, muß die Patrone durch eine neue ersetzt werden.

1

Nehmen Sie die Patrone aus dem Kopierer.

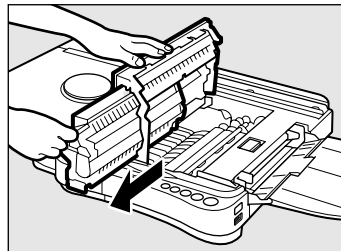

2

Halten Sie die Patrone waagrecht und schwenken Sie sie um 90° nach links und rechts.

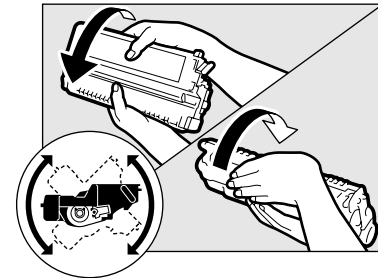

3

Setzen Sie die Patrone wieder in den Kopierer ein, und erstellen Sie eine Testkopie.

## Ungefähres Kopiervolumen

Canon Patrone E16:	Ca. 2.000 A4-Kopien (bei 5 % Farbdeckung)
Canon Patrone E30:	Ca. 4.000 A4-Kopien (bei 5 % Farbdeckung)

Die Angaben beruhen auf einem A4-Original, auf dem 5% der Fläche mit Druckfarbe bedeckt ist. Auf der Innenseite des hinteren Umschlags finden Sie ein A4-Beispielsseite mit 5% Farbdeckung.

### ANMERKUNG:

- Die tatsächliche Anzahl der Kopien pro Patrone ist abhängig von der Belichtungseinstellung, der Raumtemperatur und Luftfeuchtigkeit.

## Austauschen von Patronen

Bitte schalten Sie den Kopierer aus, bevor Sie die Tonerpatrone herausnehmen.

1

Schieben Sie das Vorlagenglas nach links, bis die Markierung ◀ zu sehen ist.

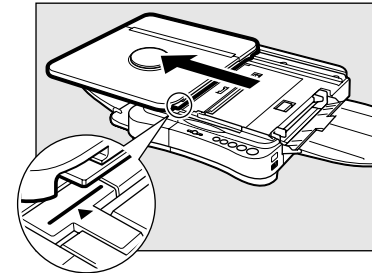

2

Drücken Sie auf die Öffnungstaste der oberen Abdeckung, und klappen Sie die Abdeckung nach oben.



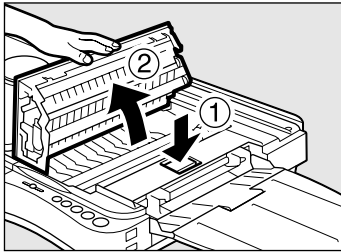

3

Halten Sie das Ende der Patrone fest, und ziehen Sie die Patrone aus dem Kopierer.

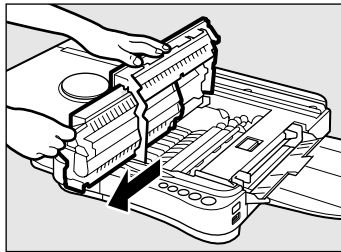

4

Nehmen Sie die neue Tonerpatrone aus ihrer Verpackung.

5

Halten Sie die Patrone waagrecht, so daß die Seite mit den Anweisungen nach oben weist.

6

Schwenken Sie die Patrone einige Male um 90° nach links und rechts, um den Toner innerhalb der Patrone gleichmäßig zu ver-teilen.

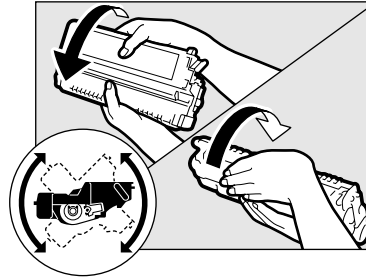

7

Fassen Sie am Griff des Siegelbandes an und ziehen Sie das Band in Pfeilrichtung seitlich aus der Patrone heraus.

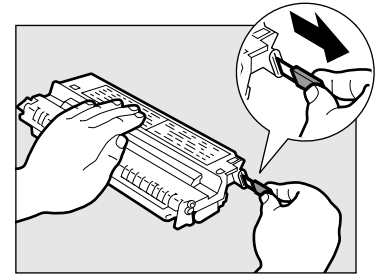

#### ⚠ ACHTUNG:

Achten Sie beim Herausziehen des Siegelbandes darauf, daß der am Streifen haftende Toner nicht mit Ihren Händen oder Kleidungsstücken in Berührung kommt. Falls doch, sollte der Toner sofort mit kaltem Wasser ausgewaschen werden. Niemals warmes Wasser verwenden, da sonst der Toner haften bleibt und nicht mehr entfernt werden kann.

#### ANMERKUNG:

Das Siegelband ist ca. 50 cm lang. Er muß vollständig aus der Patrone gezogen werden.

8

Halten Sie die Patrone jetzt so, daß die Seite mit den Anweisungen nach links weist. Setzen Sie die Patrone jetzt behutsam bis zum Anschlag in den Kopierer ein.

9

Drücken Sie kräftig auf die Taste , um die obere Abdeckung zu schließen.

10

Bewegen Sie das Vorlagenglas jetzt wieder in Mittelposition, und schalten Sie den Kopierer ein.

#### ⚠ WARNUNG:

- Entsorgen Sie verbrauchte Patronen niemals durch Verbrennen; dies kann zur Explosion führen.

#### 📄 EMPFEHLUNG:

- Das Siegelband ist ca. 50 cm lang. Achten Sie darauf, daß es ganz aus der Patrone herausgezogen ist.
- Ziehen Sie das Siegelband nicht angewinkelt aus der Patrone. Falls das Band reißt, bevor es ganz herausgezogen ist, kann die Patrone nicht mehr im Kopierer benutzt werden.

#### ANMERKUNG:

- Durch den Austausch der Patrone werden die aktuellen Kopiereinstellungen gelöscht. Prüfen Sie daher die Einstellungen, bevor Sie den Kopiervorgang wieder aufnehmen.  (FC290)
- Der Griff des Siegelbandes ist an der Patrone fixiert. Lösen Sie das Band bevor Sie es herausziehen. Ziehen Sie das Band langsam aus der Patrone heraus.
- Achten Sie darauf, daß nach dem Patronenwechsel der Deckel vollständig geschlossen ist. Andernfalls kann der Kopierer nicht in Betrieb genommen werden.
- Zum Verpacken legen Sie die Patrone so in den Schutzbeutel ein, daß die Seite mit den Anweisungen nach oben weist. Legen Sie anschließend die verpackte Patrone in den Karton.

## Sicherheitshinweise zur Patrone

Lichtschutz der Trommel

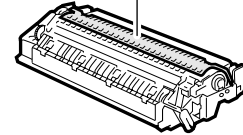

- Halten Sie die Patrone immer so, daß die Seite mit den Anweisungen nach oben weist. Vermeiden Sie kräftiges Schieben oder Drücken am Lichtschutz der Trommel.
- Versuchen Sie niemals, die Patrone zu zerlegen oder den Lichtschutz der Trommel zu öffnen.
- Wird die Patrone aus einer kalten in eine warme Umgebung gebracht oder der Raum schnell aufgeheizt, kann sich Kondensation in der Patrone bilden. Dies kann die Kopierqualität beeinträchtigen (z. B. völlig schwarze Kopien). Lassen Sie den Kopierer in diesen Fällen ca. 2 Stunden zur Angleichung an die Raumtemperatur stehen, bevor Sie ihn in Betrieb nehmen.

## Recycling von Tonerpatronen

Canon recycelt weltweit Tonerpatronen. Durch dieses Programm werden die wertvollen natürlichen Ressourcen geschützt, da eine Vielzahl der Materialien verbrauchter Tonerpatronen für die Herstellung neuer Patronen verwendet werden kann. Gleichzeitig trägt dieses Programm zur Abfallverringerung bei. Einzelheiten hierzu finden Sie auf einem Informationsblatt in jeder Patronenverpackung.

## Hinweise zum Lagern von Patronen

**Bitte beachten Sie die folgenden Hinweise zur Lagerung von Tonerpatronen**

- **Legen Sie die Patrone immer so in die Schutzverpackung, daß die Seite mit den Anweisungen nach oben weist. Legen Sie die verpackte Patrone dann so in den Karton. Setzen Sie die ungebrauchten Patronen nie direktem Sonnenlicht aus.**
- **Falls Sie die Schutzverpackung und den Karton der Patrone nicht mehr besitzen, sollten Sie die Patrone an einem dunklen Ort aufbewahren. Achten Sie immer darauf, daß die Seite mit den Anweisungen nach oben weist.**
- **Lagern Sie die Patrone nicht hochkant oder mit nach unten weisen dem Etikett.**
- **Lagern Sie die Patronen außerhalb der Reichweite von Kindern.**
- **Legen Sie die Patronen nicht in die Nähe von Heizkörpern oder Luftbefeuchtern etc. Die Lagertemperatur sollte immer unter 40° liegen.**
- **Folgende Lagerbedingungen sind empfehlenswert:**

**Temperatur**            20° C bis 25° C

**Rel. Luftfeuchte**    40% bis 70%



# 2

## Bedienung

<b>Normales Kopieren</b> .....	<b>26</b>
Erstellen von mehr als 10 Kopien (Der F-Modus) <b>FC290</b> <b>FC120</b> .....	28
Auflegen der Originale .....	28
Einstellen der Belichtung .....	29
Über Kopierpapier .....	30
<b>Spezielle Kopierverfahren</b> .....	<b>31</b>
Postkarten, Overheadfolien und andere Materialien .....	31
Erstellen von doppelseitigen Kopien .....	33
Kopieren von dicken Büchern oder großen Originalen .....	34
Erstellen von zweifarbigen Kopien .....	36

# Normales Kopieren

Der folgende Ablauf beschreibt, wie Sie normale Kopien erstellen.

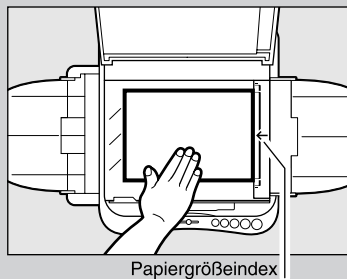

1

Schalten Sie den Kopierer ein.

**FC290 FC120**

In der Kopienzahl-Anzeige am Bedienfeld leuchtet auf.

2

Stellen Sie die Papierführungen auf die Größe des Kopierpapiers ein.

**FC100**

Die Betriebsanzeige rechts im Bedienfeld leuchtet auf.

2

Legen Sie die zu kopierende Vorlage nach unten auf das Vorlagenglas.

Fortsetzung **FC290 FC120**

3

Legen Sie Kopierpapier in den Stapeleinzug.  
(Siehe „Einlegen von Kopierpapier“ auf S.30.)

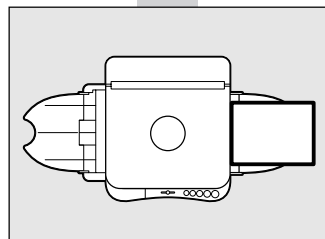

Richten Sie die Kanten des Kopierpapierstapels bündig aus, bevor Sie ihn in den Stapeleinzug einlegen.

4

Legen Sie die zu kopierende Vorlage mit der Schriftseite nach unten auf das Vorlagenglas.

5

Schließen Sie behutsam den Vorlagendeckel.

Fortsetzung **FC100**

3

Schließen Sie behutsam den Vorlagendeckel.

4

Stellen Sie die Kopierbelichtung ein.  
(Siehe „Einstellen der Belichtung“ auf S.29.)

5

Stellen Sie die Papierführungen auf die Breite des Kopierpapiers ein.

6

Wenn Sie keine Standardkopie erstellen wollen, stellen Sie jetzt bitte Kontrast und Kopierzahl ein.

Standardkopie:

- Kopierzahl = 1  
(Siehe „Erstellen von mehr als 10 Kopien (Der F-Modus)“ auf S.28.)
- Kopierbelichtung (Kontrast) = automatisch  
(Siehe „Einstellen der Belichtung“ auf S.29.)

7

Drücken Sie die Taste .

Das Vorlagenglas bewegt sich, und der Kopiervorgang beginnt.

Drücken Sie die Taste , wenn Sie den Kopierauftrag beenden oder abbrechen möchten.

8

Schalten Sie den Kopierer aus und entfernen Sie die Vorlage, wenn Sie keine weiteren Kopien erstellen möchten.

6

Legen Sie ein Blatt Kopierpapier in den Einzelblatteinzug. Der Kopierer erkennt das Blatt und beginnt automatisch mit dem Kopiervorgang. Lassen Sie das Blatt los, sobald es in den Kopierer eingezogen wird.

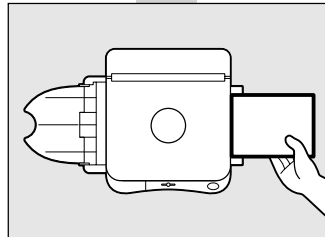

**EMPFEBLUNG:**



- Ziehen Sie den Netzstecker des Kopierers, wenn Sie ihn für einen längeren Zeitraum nicht benutzen.

**HINWEIS:**

- Wenn der Kopierer über einen längeren Zeitraum nicht benutzt wurde, sollten Sie das Vorlagenglas einmal kurz mit der Hand nach rechts, nach links und wieder zur Mitte bewegen.
- Die meisten Papierstaus werden durch faltiges oder gewelltes Papier bzw. durch Ausschalten des Kopierers während des Kopiervorgangs verursacht.
- Legen Sie immer nur ein Blatt Kopierpapier in den Einzelblatteinzug, auch wenn Sie mehrere Kopien benötigen. Warten Sie zum Nachlegen des Kopierpapiers, bis die vorherige Kopie ausgegeben wurde. Ansonsten könnte der Papiereinzug des Kopierers beschädigt werden. **(FC100)**

**ANMERKUNG:**

- Betätigen Sie den Hauptschalter immer behutsam.
- Wenn der Kopierer länger als **5 Minuten** nicht benutzt wird, schaltet er sich **automatisch** aus. (Dies ist die automatische Abschaltfunktion.)
- Kopieren Sie niemals mit geöffnetem Vorlagendeckel, da sonst übermäßig Toner verbraucht wird.

- Ein 5 mm hoher Stapel (1/5 Zoll bzw. bis zu 50 Seiten Kopierpapier der Stärke 80 g/m<sup>2</sup>) kann in den Stapel einzug gelegt werden. Fächern Sie das Papier kurz auf und richten Sie die Kanten bündig aus, bevor Sie den Stapel in den Stapel einzug einlegen.
- Nach jedem Drücken der Taste  wird die Kopierzahl um 1 erhöht. Dies können Sie bis zu neunmal wiederholen. (Siehe „Erstellen von mehr als 10 Kopien“ auf S.28.)
- Drücken Sie die Taste , um die Kopierzahl auf 1 zurückzusetzen.
- Wenn Sie keine Kopien mehr erstellen wollen, sollten Sie das nicht benutzte Kopierpapier aus dem Stapel einzug entfernen.

**FC290 FC120**

## Erstellen von mehr als 10 Kopien (Der F-Modus)

Wenn Sie die Taste  $\oplus$  neunmal betätigt haben, erscheint als Kopienzahl ein *F*. Sie können jetzt so viele Kopien erstellen, bis das Kopierpapier im Stapelzug aufgebraucht ist.

### HINWEIS:

- Lassen Sie nie mehr als 10 Kopien im Kopienauffang und legen Sie kein Kopierpapier während des Kopiervorgangs nach. Dadurch können Papierstaus entstehen.

## Auflegen der Originale

Zur genauen Positionierung der Originale befindet sich eine Index-leiste an der rechten Seite des Vorlagenglases. Richten Sie Ihr Original anhand dieser Markierungen aus.

### ⚠ ACHTUNG:

Schließen Sie den Vorlagendeckel behutsam, damit das Original nicht verrutscht, und Sie sich nicht versehentlich die Finger einklemmen.

- Wenn Ihr Original einem Standardformat entspricht (z. B. A4 oder A5), richten Sie es bitte zwischen den entsprechenden Markierungen am Index aus.

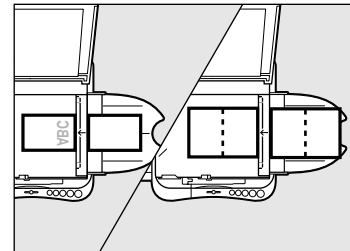
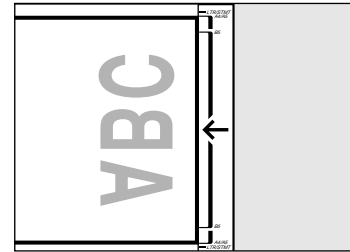

- Wenn Sie das Format Ihres Originals nicht kennen oder es keinem Standardformat entspricht, zentrieren Sie es bitte anhand der mittleren Markierung auf dem Vorlagenglas.



## Einstellen der Belichtung

**FC290 FC120**

Der FC290/FC120 besitzt eine automatische Belichtungssteuerung. Wenn Sie diese Funktion einstellen, führt der Kopierer eine Vorabtastung des Originals durch und stellt die Kopierbelichtung automatisch auf einen geeigneten Wert ein. Die automatische Belichtungskontrolle ist für folgende Originale nicht geeignet:

- Originale mit einem getönten oder dunklen Hintergrund (z. B. Zeitungen).
- Helle oder blasse Originale (z. B. mit Bleistift geschriebene Vorlagen).

## Einstellen der Grundbelichtung

Der Schalter für die Grundbelichtung hat drei Positionen. Stellen Sie ihn mit einer Münze oder einem ähnlichen Gegenstand ein.

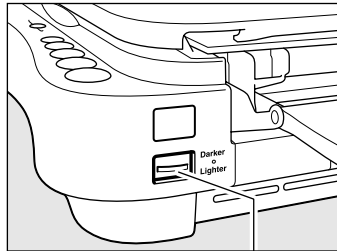

Schalter für die Grundbelichtung

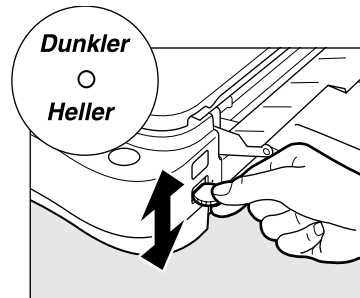

Zum Erstellen dunklerer Kopien bewegen Sie den Schalter nach oben.

Zum Erstellen hellerer Kopien bewegen Sie den Schalter nach unten.

Wenn Sie das gewünschte Ergebnis mit dieser Methode nicht erzielen, fahren Sie bitte mit den folgenden Schritten fort.

## Manuelle Einstellung der Belichtung

Wenn Sie mit der automatischen Belichtungskontrolle keine klaren Kopien erhalten, können Sie die Kopierbelichtung manuell entsprechend dem Original einstellen.

**1**

**Drücken Sie die Taste  $\text{AE}$ , um diese Funktion auszu-schalten.**

Die Anzeige A erlischt.

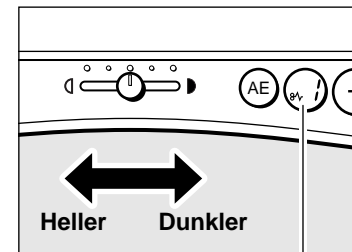

Achten Sie darauf, daß die Anzeige Aerloschen ist.

Schieben Sie jetzt den Regler auf die gewünschte Belichtungsintensität. Zum Erstellen dunklerer Kopien, schieben Sie den Regler nach rechts. Zum Erstellen hellerer Kopien, schieben Sie den Regler nach links.

#### ■ Richtlinien für die manuelle Belichtungs-einstellung

- Normale Originale:  
Schieben Sie den Regler in den mittleren Bereich.
- Originale mit dunklem Hintergrund:  
Zum Erstellen hellerer Kopien, schieben Sie den Regler nach links.
- Helle Originale:  
Zum Erstellen dunklerer Kopien, schieben Sie den Regler nach rechts.

#### HINWEIS:

- Solange die automatische Belichtungssteuerung eingeschaltet ist, kann die Belichtung nicht manuell geregelt werden. Der Schieberegler kann nur verwendet werden, wenn die Taste  betätigt wurde und die Anzeige A erloschen ist.
- Bei Farbkopien sollten Sie die Belichtung manuell etwas heller einstellen, da die automatische Belichtung häufig zu dunkle Kopien erzeugt, auf denen stellenweise Details nicht sichtbar sind.

### FC100

#### Einstellen der Kopierbelichtung

Stellen Sie den Schieberegler nach links oder rechts, um die Kopierbelichtung entsprechend dem Original einzustellen.

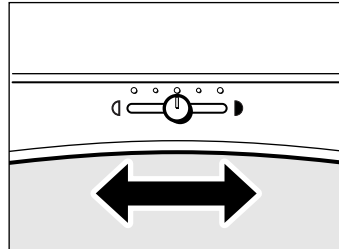

Zum Erstellen dunklerer Kopien schieben Sie den Regler nach rechts.  
Zum Erstellen hellerer Kopien schieben Sie den Regler nach links.

#### ■ Richtlinien für die manuelle Belichtungs-einstellung

- Normale Originale:  
Schieben Sie den Regler in den mittleren Bereich.
- Originale mit dunklem Hintergrund:  
Schieben Sie den Regler in den linken Bereich.
- Helle Originale:  
Schieben Sie den Regler in den rechten Bereich.

## Über Kopierpapier

### Einlegen von Kopierpapier

Der Kopiervorgang erfolgt auf der Oberseite des im Stapelzug liegenden Kopierpapiers. Bitte achten Sie beim Einlegen darauf, daß Sie die Kanten des Stapels bündig ausrichten und das Papier bis zum Anschlag in den Einzug schieben. Wenn Sie FC100 benutzen, beginnt der Kopiervorgang automatisch, sobald Sie ein Blatt in den Einzelblatteinzug einlegen.

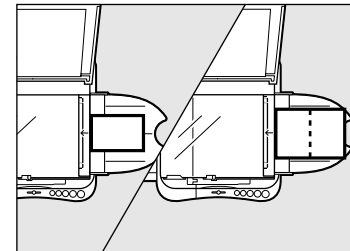
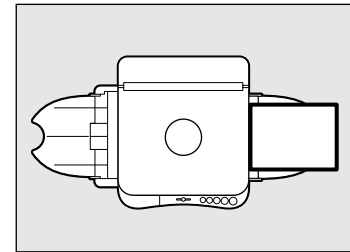

## Geeignete Papiersorten

Sie können auf normalem Kopierpapier, Postkarten und Overheadfolien kopieren. Die beste Kopierqualität erzielen Sie mit den von Canon empfohlenen Papier- und Foliensorten.

Einige im Handel erhältliche Papiersorten sind möglicherweise nicht für diesen Kopierer geeignet. Falls Sie hierzu Fragen haben, wenden Sie sich bitte an Ihren Canon Vertriebspartner.

### **⚠ ACHTUNG:**

- Gehen Sie beim Einlegen von Papier behutsam vor, da einige Papiersorten scharfkantige Ränder aufweisen.

## Ungeeignetes Kopierpapier

Das nachfolgend beschriebene Kopiermaterial sollten Sie nicht verwenden. Dies könnte einen Papierstau, schlechte Druckqualität oder andere Probleme verursachen.

- Gewölbtes oder geknittertes Papier
- Overheadfolien für digitale Vollfarbkopierer
- Papier, das bereits auf einem Farbkopierer benutzt wurde (bitte auch nicht auf die Rückseite kopieren).

- Papier, das auf einem Thermotransferdrucker benutzt wurde (bitte auch nicht auf die Rückseite kopieren)
- Papier, das auf einem anderen Kopierer oder einem Drucker ausgegeben wurde (bitte auch nicht auf die Rückseite kopieren).

## Lagern von Kopierpapier

Bitte beachten Sie hierzu die folgenden Hinweise:

- Legen Sie nicht benutztes Kopierpapier wieder in die Umverpackung, damit es keine Feuchtigkeit aufnehmen kann. Lagern Sie Kopierpapier an einem trockenen Ort, geschützt vor Sonneneinstrahlung.
- Lagern Sie Kopierpapier flach, damit es sich nicht wölben kann.
- Lassen Sie das Kopierpapier nicht längere Zeit im Stapelzug liegen. Legen Sie es statt dessen wieder in die Umverpackung, und lagern Sie es wie oben beschrieben.

## Postkarten, Overheadfolien und andere Materialien

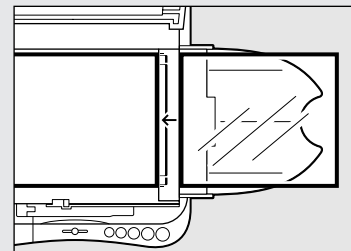
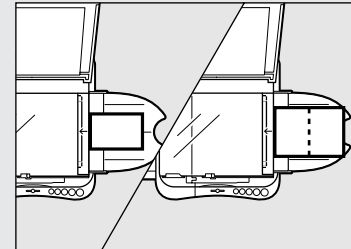

**Sie können auf Postkarten, Overheadfolien und anderen Materialien kopieren.**

1

**Stellen Sie die Papierführungen auf die Breite des Kopiermaterials ein.**

2

**Legen Sie das Original mit der zu kopieren den Seite nach unten auf das Vorlagenglas.**  
(siehe „Auflegen der Originale“ auf S.28.)

3

**Schließen Sie behutsam den Deckel.**

4

**Legen Sie das Kopiermaterial in den Stapeleinzug ein.**

**(FC100)** Der Kopiervorgang beginnt automatisch, sobald Sie das Blatt in den Einzelblatteinzug eingelegt haben. Achten Sie daher darauf, daß zu diesem Zeitpunkt der Vorlagendeckel geschlossen ist.

**Beim Einlegen der Seiten in den Stapeleinzug richten Sie bitte die Blattkanten bündig aus und schieben den Stapel bis zum Anschlag in den Einzug.**

- Legen Sie keinen Stapel, der höher als 5

mm (1/5 Zoll bzw. bis zu 50 Seiten Kopierpapier der Stärke 80 g/m<sup>2</sup>) in den Stapeleinzug. **(FC290 FC120)**.

- Legen Sie Overheadfolien bitte immer nur einzeln und nicht als Stapel in den Stapeleinzug ein.
- Wenn Overheadfolien einzeln in den Einzelblatteinzug eingelegt werden, halten sie diese bis der Kopiervorgang beginnt **(FC100)**.

5

**Drücken Sie die Taste  **(FC290 FC120)**.**

#### HINWEIS:

- Wenn Sie auf Faltkarten kopieren, zentrieren Sie das Original zunächst mit der ← Markierung auf dem Vorlagenglas und richten anschließend die Faltkarten im Stapeleinzug ebenfalls an der Markierung ← mittig aus. Schieben Sie anschließend die Papierführungen bündig an das eingelegte Material.
- Erstellen Sie Kopien auf Overheadfolien nur einzeln und nehmen Sie die Folie sofort nach der Ausgabe aus dem Kopienauffang.
- Benutzen Sie niemals Papier, das bereits auf einem Thermotransferdrucker bedruckt wurde.

Diese Papiere können die Kopierqualität beeinträchtigen oder Papierstaus verursachen. Kopieren Sie das Motiv in solchen Fällen zunächst auf Normalpapier und legen Sie anschließend die Kopie in den Einzug.

#### ANMERKUNG:

- Beim Kopieren auf dicken Materialien, z. B. Postkarten, können leichte Bildverzerrungen auf der Kopie auftreten.
- Bei einigen Arten von Overheadfolien können ebenfalls leichte Bildverzerrungen auftreten. Benutzen Sie daher nur Overheadfolien, die speziell für Ihren Kopierer empfohlen wurden. Einzelheiten hierzu erfahren Sie von Ihrem Canon Vertriebspartner.

## Wenn Overheadfolien nicht gleichmäßig eingezogen werden

**FC290 FC120**

In einigen Fällen werden Overheadfolien nach Drücken der Taste  nicht ordnungsgemäß eingezogen. Sollte dies vorkommen, gehen Sie bitte wie nachfolgend beschrieben vor.

**1**

Legen Sie ein Blatt Normalpapier unter die Overheadfolie. Lassen Sie das Normalpapier ca. 1 cm über die Vorderkante der Overheadfolie hinausragen.

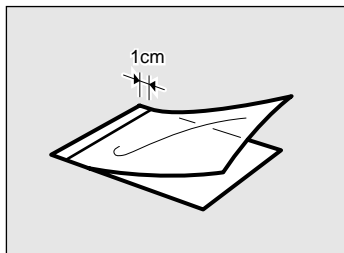

**2**

Halten Sie jetzt beide Blätter hinten fest und führen Sie sie in den Stapel einzug ein.

**3**

Drücken Sie die Taste , während Sie die Hinterkante beider Blätter festhalten.

Lassen Sie die Blätter los, sobald die Overheadfolie in den Kopierer gezogen wird. Entfernen Sie das Kopierpapier aus dem Einzug, sobald die Overheadfolie im Kopierer verschwunden ist.

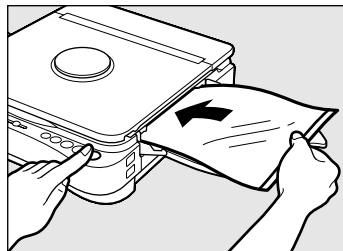

## Erstellen von doppelseitigen Kopien

Mit Ihrem Kopierer können Sie beide Seiten des Kopierpapiers benutzen.

**1**

Richten Sie das erste Original auf dem Vorlagenglas aus.

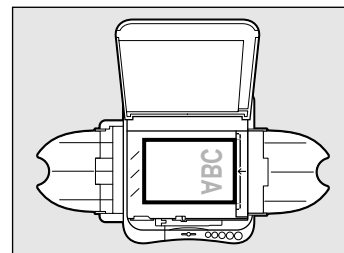

**2**

Kopieren Sie das erste Original. (Siehe „Normales Kopieren“ auf S.26.)

3

Richten Sie das zweite Original so auf dem Vorlagenglas aus, daß die Vorderkante nach links zeigt.

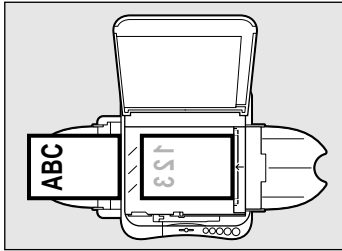

4

Drehen Sie jetzt die Kopie des ersten Originals wie links gezeigt um, und legen Sie sie erneut in den Stapel einzug.

(FC290 FC120)

(FC100) Der Kopiervorgang beginnt automatisch, sobald Sie das Papier in den Einzelblatteinzug gelegt haben. Achten Sie daher darauf, daß zu diesem Zeitpunkt der Vorlagendeckel geschlossen ist.

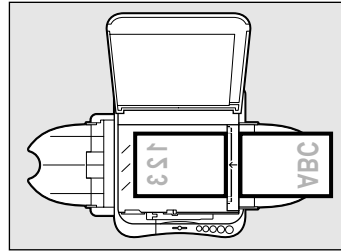

5

Erstellen Sie die Kopie des zweiten Originals.

#### HINWEIS:

- Für doppelseitige Kopien können Sie Papier mit einem Gewicht von 60 bis 128 g/m<sup>2</sup> benutzen.
- Wölbt sich das Papier nach dem ersten Kopierdurchlauf, sollten Sie es glätten, bevor Sie es für die zweite Kopie einlegen.

#### ANMERKUNG:

- Wenn Sie zum doppelseitigen Kopieren mehrere Blätter in den Stapel einzug legen, können die Rückseiten des Papiers an der Vorderkante mit Toner verunreinigt werden. Sollte dies vorkommen, legen Sie bitte nur einzelne Blätter in den Stapel einzug. (FC290 FC120)

## Kopieren von dicken Büchern oder großen Originalen

Wenn Sie dicke Bücher, große Originale oder 3D-Objekte kopieren, sollten Sie den Vorlagendeckel abnehmen.

1

Heben Sie den Vorlagendeckel mit beiden Händen behutsam um ca. 5 mm an (siehe Abbildung).

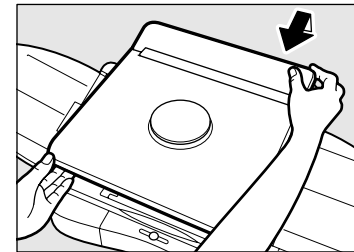

2

Halten Sie jetzt den Vorlagendeckel mit der linken Hand geöffnet und ziehen Sie die obere rechte Ecke mit Ihrer rechten Hand nach vorne. Wiederholen Sie den Schritt für die entgegengesetzte Ecke und legen Sie den Vorlagendeckel zur Seite.

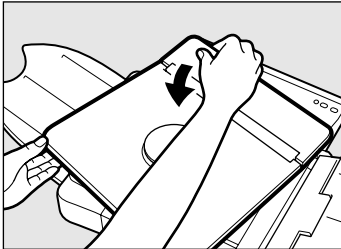

3

Legen Sie das Original auf das Vorlagenglas und drücken Sie die Taste



(Siehe „Normales Kopieren“ auf S.26.)

**(FC100)** Der Kopiervorgang beginnt automatisch, wenn Sie das Papier in den Einzelblatteinzug einlegen.

4

Richten Sie die Vorsprünge an der Unterseite des Vorlagendeckels an den entsprechenden Vertiefungen am Kopierer aus. Schieben Sie anschließend den Vorlagendeckel nach vorne und drücken Sie die Sicherungsstifte vom Vorlagendeckel in die entsprechenden Öffnungen des Kopierers.

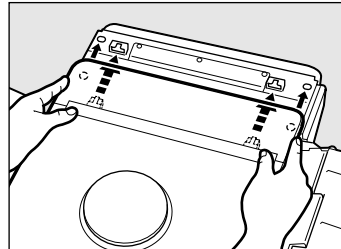

#### **EMPFEHLUNG:**

- Drücken Sie das Original nicht zu kräftig auf das Vorlagenglas.
- Sie können das Vorlagenglas mit maximal 2 kg belasten.
- Nach dem Kopiervorgang sollte der Vorlagendeckel immer wieder befestigt und geschlossen werden.

#### **HINWEIS:**

- Achten Sie beim Auflegen des Originals darauf, daß es nicht mit der Schiene an der Vorderseite des Vorlagenglases in Kontakt kommt.

## Erstellen von zweifarbigen Kopien

Durch einfaches Austauschen der Tonerpatronen können Sie farbige Kopien erstellen. Nachfolgend ist beschrieben, wie Sie eine zweifarbige Kopie mit Schwarz- und Blautoner erstellen.

1

Wählen Sie die Originale für die zweifarbige Kopie aus. Ein Original wird für die schwarze und das andere für die blaue Kopie verwendet. Erstellen Sie zunächst zwei normale Kopien der Originale und decken Sie auf den Kopien die jeweils nicht benötigten Bereiche durch Aufkleben von Papier oder Auftragen von Korrekturflüssigkeit ab.

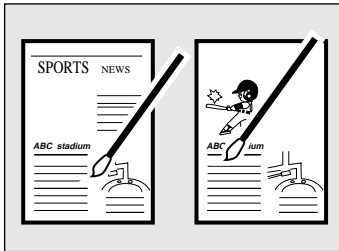

2

Legen Sie das Original für die Schwarzkopie auf das Vorlagenglas und erstellen Sie eine Kopie. (Siehe „Normales Kopieren“ auf S.26.)

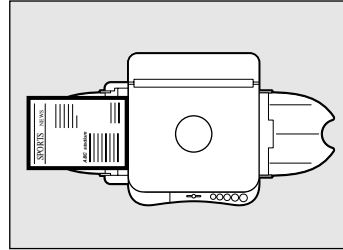

3

Nehmen Sie jetzt die Schwarztonerpatrone aus dem Kopierer und setzen Sie die blaue Patrone ein. (Siehe „Austauschen von Patronen“ auf S.20.)

Wenn Sie die obere Abdeckung des Kopierers öffnen, schaltet sich der Kopierer automatisch aus.

4

Schließen Sie nach dem Patronenwechsel die obere Abdeckung und bewegen Sie das Vorlagenglas in die Mittelposition. Schalten Sie anschließend den Kopierer ein.

5

Positionieren Sie jetzt das Original für die blaue Kopie an der gleichen Stelle, wo sich vorher das Original der schwarzen Kopie befand.

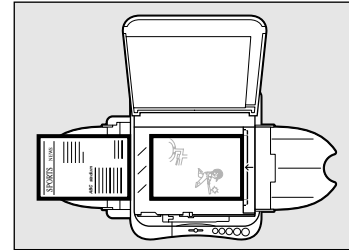



6

**Legen Sie jetzt die schwarze Kopie, wie abgebildet, in den Stapel einzug. Kontrollieren Sie abschließend die Ausrichtung des Kopierpapiers und drücken Sie die**

**Taste** . **(FC290 FC120)**

#### HINWEIS:

- Bei Farbkopien sollten Sie die Belichtung manuell etwas heller einstellen, da die automatische Belichtung häufig zu dunkle Kopien erzeugt, auf denen stellenweise Details nicht sichtbar sind.

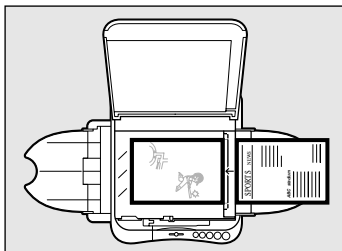

**(FC100)** Nach dem Einlegen des Papiers in den Einzelblatteinzug beginnt der Kopiervorgang automatisch. Achten Sie darauf, daß zu diesem Zeitpunkt der Vorlagendeckel geschlossen ist.

#### HINWEIS:

- Wenn Sie Schwarz mit einer anderen Farbe kombinieren, sollten Sie die schwarze Kopie zuerst erstellen.
- Das Papiergewicht für mehrfarbige Kopien sollte zwischen 60 und 128 g/m<sup>2</sup> liegen.
- Wenn Sie die Patronen wechseln, schwenken Sie die neuen Patronen bitte einmal nach links und rechts, um den Toner gleichmäßig zu verteilen.
- Vor dem zweiten Kopierdurchlauf müssen eventuelle Wölbungen des Papiers vollständig beseitigt werden.



#### ANMERKUNG:

- Separate Tonerpatronen erhalten Sie in den Farben Schwarz, Rot, Blau, Grün und Braun.
- Beim Kopieren mit Farbtonepatronen sollten Sie die Kopierbelichtung verringern. (Siehe „Einstellen der Belichtung“ auf S.29.) Farbpatronen sind getrennt erhältlich.
- Mehrfarbige Overheadfolien erscheinen bei der Projektion schwarz, da der Toner nicht transparent ist.
- Beim Kopieren in zwei oder mehr Farben, kann es zu leichten Farbüberlappungen kommen.



# 3

## Fehlerbehebung



<b>Die Fehleranzeige .....</b>	<b>40</b>
Wenn die Anzeige  leuchtet / blinkt ..	40
Buchstaben oder Zahlen leuchten /	
blinken   .....	41
Beseitigen von Papierstaus	
(  blinkt) .....	42
Reinigen der Transportwalze (Wenn	
die Fehleranzeige  blinkt 	
 .....	44
<b>Probleme ohne Fehleranzeige .....</b>	<b>46</b>
<b>Bildfehler auf Kopien .....</b>	<b>48</b>
Helle / weiße Streifen	
erscheinen auf Kopien .....	48
Dunkle / schwarze Streifen	
erscheinen auf Kopien .....	48

## Die Fehleranzeige

Tritt eine Störung im Kopierer oder ein Papierstau auf, leuchtet oder blinkt die Fehleranzeige bzw. Buchstaben und/oder Zahlen am Bedienfeld des Kopierers.

**(FC100)** Die Anzeige  erscheint.

### Wenn die Anzeige leuchtet / blinkt

Fehleranzeige	mögliche Ursache	mögliche Abhilfe
 blinkt.	Papierstau.	Beseitigen Sie den Papierstau. (Siehe „Beseitigen von Papierstaus“ auf S.42.)
 leuchtet <b>(FC100)</b> .	Interner Systemfehler.	Schalten Sie den Kopierer aus und bewegen Sie das Vorlagenglas zur Mittelposition. Schalten Sie den Kopierer wieder ein.

## Buchstaben oder Zahlen leuchten / blinken

Fehleranzeige	mögliche Ursache	mögliche Abhilfe
P leuchtet.	Papiermangel.	Legen Sie Papier in den Stapelzug.
	Das Kopierpapier liegt nicht richtig im Stapelzug.	Entfernen Sie das Papier und legen Sie es neu ein.
E leuchtet, der Kopierer schaltet sich aus.	Interne Systemstörung.	Ziehen Sie den Netzstecker und wenden Sie sich bitte an Ihre Canon Vertriebspartner.
E und 8 blinken abwechselnd.		
E und 9 blinken abwechselnd.		
E und P blinken abwechselnd.	Interne Systemstörung.	Falls ein Papierstau vorliegt, beseitigen Sie ihn. Bewegen Sie anschließend das Vorlagenglas zur Mittelposition und wiederholen Sie den Kopiervorgang.
Häufiger Papierstau oder P leuchtet häufig.	Verunreinigte Transportwalze.	Reinigen Sie die Transportwalze. Dies ist auf den nachfolgenden Seiten beschrieben.

### HINWEIS:

Falls eine der oben aufgeführten Abhilfemaßnahme nicht zum Erfolg führt, ziehen Sie den Netzstecker des Kopierers und nehmen Kontakt mit Ihrem Canon Vertriebspartner auf.

## Beseitigen von Papierstaus (⚡ blinkt)

Gehen Sie wie nachfolgend beschrieben vor, um einen Papierstau zu lokalisieren und zu beseitigen.

1

Schieben Sie das Vorlagenglas bis zur Markierung  nach links.

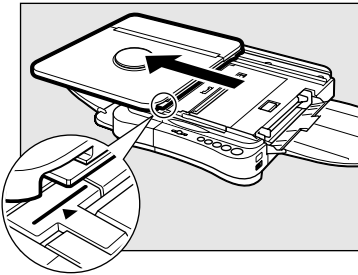

2

Drücken Sie die Entriegelungstaste und öffnen Sie die obere Abdeckung.

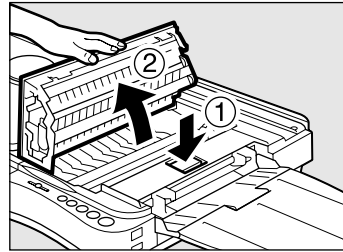

3

Prüfen Sie im Kopiererinneren, ob dort Papier gestaut ist. (Siehe „Gestautes Papier entfernen“ auf S.42.)

Öffnen Sie auch die linke Abdeckung und prüfen Sie dort ebenfalls, ob Papier gestaut ist.

4

Schließen Sie beide Abdeckungen.

5

Schalten Sie den Kopierer wieder ein und wählen Sie die gewünschte Kopienzahl, um den Kopiervorgang wieder aufzunehmen. (FC290 FC120)

## Gestautes Papier entfernen

Papierstaus können an verschiedenen Stellen im Kopierer auftreten und müssen daher auch auf verschiedene Art beseitigt werden.

- Ist die Vorderkante des gestauten Papiers sichtbar, können Sie das Papier mit beiden Händen behutsam aus dem Kopierer ziehen (siehe Abbildung).

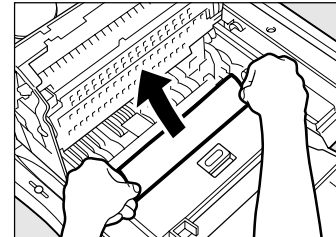

- Ist die Hinterkante des gestauten Papiers sichtbar, können Sie es, wie unten gezeigt, mit beiden Händen behutsam herausziehen.

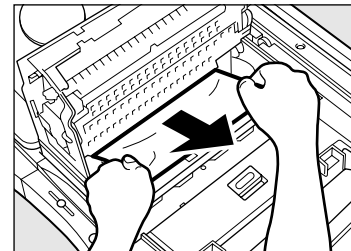

- Ist keine Kante des gestauten Papiers sichtbar oder können Sie die Kante nicht mit der Hand erreichen, sollten Sie die obere Abdeckung wieder schließen. Versuchen Sie jetzt, das gestaute Papier aus dem Ausgabeschacht herauszuziehen.

1

Ziehen Sie das gestaute Papier behutsam aus dem Ausgabeschacht heraus.

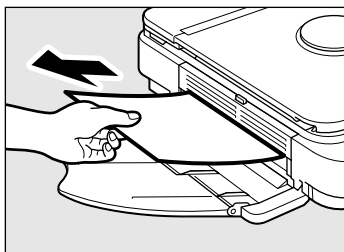

2

Drücken Sie auf die Entriegelungstaste für die linke Abdeckung, wenn das Papier nicht sichtbar oder nur schwer zu erreichen ist. Versuchen Sie anschließend, das gestaute Papier bei vollständig geöffneter linker Abdeckung behutsam herauszuziehen.

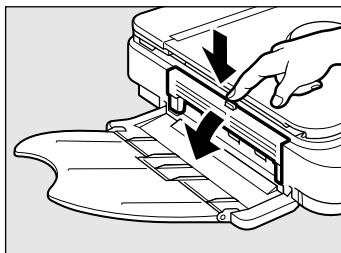

Drücken Sie die Entriegelungstaste der linken Abdeckung.

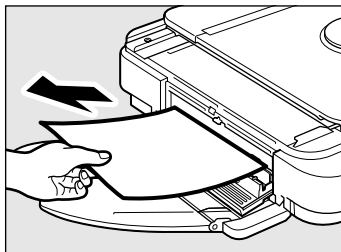

### ⚠ ACHTUNG:

- Bestimmte Bereiche innerhalb des Kopierers erhitzen sich sehr stark oder werden mit Hochspannung versorgt. Gehen Sie entsprechend vorsichtig vor, um Verbrennungen oder einen elektrischen Schlag zu vermeiden.
- Wenn Sie zur Beseitigung eines Papierstaus in das Innere des Kopierers greifen, sollten Sie vorher alle Armbänder, Ringe, Ketten und andere Metallgegenstände ablegen. Sie könnten sonst mit stark erhitzten oder spannungsführenden Bauteilen in Berührung kommen.
- Achten Sie darauf, daß der lockere Toner auf dem gestauten Papier nicht an Ihre Hände oder Kleidungsstücke gerät. Sollte dies geschehen, waschen Sie ihn bitte sofort mit kaltem Wasser aus. Benutzen Sie niemals warmes Wasser, da sich der Toner sonst in den Textilien festsetzt und sich nicht mehr entfernen läßt.
- Achten Sie bei der Staubbeseitigung auch darauf, daß der lockere Toner nicht aufwirbelt und in Augen oder Mund gerät. Falls dies geschieht, waschen Sie die Körperstellen mit kaltem Wasser aus, und wenden Sie sich an einen Arzt.
- Einige Papiersorten haben scharfkantige Ränder. Ziehen Sie daher bei der Staubbeseitigung niemals entlang der Papierränder am Papier.
- Benutzen Sie keine Pinzetten oder andere Metallwerkzeuge, um gestautes Papier zu entfernen. Dies kann zur Beschädigung von Bauteilen führen.

**EMPFEHLUNG:**

- Auch wenn Sie bei einem Papierstau die Kanten des gestauten Papiers sehen, sollten Sie zum Entfernen des Papiers die obere Abdeckung öffnen.
- Berühren Sie nicht die schwarze Walze im Kopiererinneren.

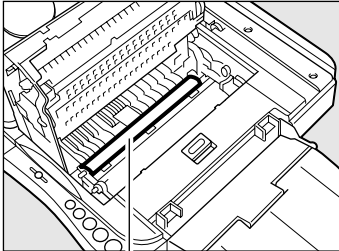

Schwarze Walze

**HINWEIS:**

- Wenn das gestaute Papier beim Herausziehen reißt, müssen alle verbleibenden Papierreste aus dem Kopierer entfernt werden.

**ANMERKUNG:**

- Beachten Sie, daß sich auf dem gestauten Papier lockeres Tonerpulver befinden kann und gehen Sie entsprechend behutsam vor, um Kontakte mit der Haut oder Kleidungsstücken zu vermeiden.

## Reinigen der Transportwalze (Wenn die Fehleranzeige blinkt (FC290 FC120))

Falls häufiger Papierstau auftreten, sollten Sie die Transportwalze reinigen.

1

Schalten Sie den Kopierer AUS und ziehen Sie den Netzstecker.

2

Bewegen Sie das Vorlagenglas bis zur Markierung  nach links.

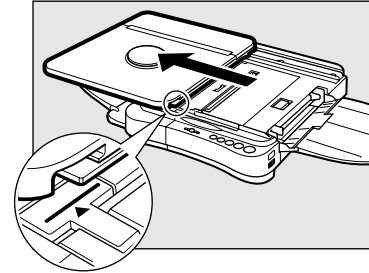

3

Drücken Sie auf die Entriegelungstaste und klappen Sie die obere Abdeckung auf.



**4****Säubern Sie die Walze und drehen Sie sie dabei in Pfeilrichtung.**

Verwenden Sie ein mit Alkohol (z. B. Isopropyl) oder Wasser befeuchtetes Tuch.

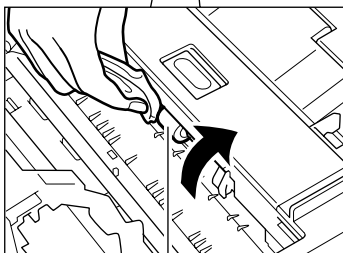
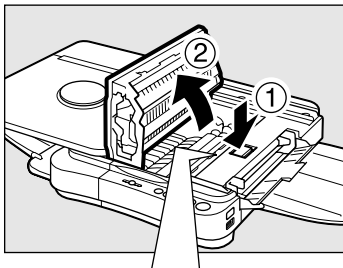

Transportwalze

**HINWEIS:**

- Warten Sie, bis die Walzen trocken sind, bevor Sie wieder kopieren.
- Verwenden Sie keine Reinigungssprays, um die Walzen zu säubern.

## Probleme ohne Fehleranzeige

Funktioniert der Kopierer nicht wie gewohnt, sollten Sie zunächst anhand der folgenden Liste prüfen, ob Sie das Problem selbst beseitigen können, bevor Sie den Kundendienst in Anspruch nehmen.

Problem	mögliche Ursache	mögliche Abhilfe
<b>Der Kopierer funktioniert nicht.</b>	Der Netzstecker ist nicht richtig eingesteckt.	Stecken Sie den Netzstecker wieder ein.
	Der Hauptschalter ist ausgeschaltet.	Schalten Sie den Hauptschalter ein.
<b>Nach dem Einschalten schaltet sich der Kopierer automatisch aus.</b>	Die obere Abdeckung ist geöffnet.	Drücken Sie kräftig auf die Taste  , um die obere Abdeckung zu schließen.
	Die linke Abdeckung ist geöffnet.	Drücken Sie kräftig auf die Mitte der linken Abdeckung, um sie zu schließen.
<b>Auf der Kopie erscheint kein Bild.</b>	Es liegt kein Original auf dem Vorlagenglas.	Legen Sie ein Original auf das Vorlagenglas. (Siehe S.28.)
	Es ist keine Tonerpatrone installiert.	Setzen Sie eine Patrone ein. (Siehe S.20.)
	Das Siegelband wurde nicht aus der Tonerpatrone entfernt.	Entfernen Sie das Siegelband aus der Tonerpatrone. (Siehe S.20.)
	Die Kopierbelichtung ist falsch eingestellt.	Stellen Sie die Kopierbelichtung richtig ein. (Siehe S.29.)

Problem	mögliche Ursache	mögliche Abhilfe
<b>Häufige Papierstaus.</b>	Das Kopierpapier ist gewölbt oder faltig.	Verwenden Sie nur glattes Kopierpapier.
	Es befinden Papierschnipsel innerhalb des Kopierers.	Entfernen Sie die Papierschnipsel.
	Die Transportwalze ist verunreinigt.	Reinigen Sie die Transportwalze. (Siehe S.44.)
<b>Weißer Streifen auf Kopien.</b>	Der Toner ist innerhalb der Patrone nicht gleichmäßig verteilt.	Schwenken Sie die Patrone, um den Toner gleichmäßig zu verteilen. (Siehe S.48.)
<b>Schwarze Streifen auf Kopien.</b>	Die Glasfaseroptik ist verunreinigt.	Reinigen Sie die Glasfaseroptik. (Siehe S.48.)
<b>Völlig schwarze Kopien.</b>	Innerhalb des Kopierers hat sich Kondensation gebildet.	Warten Sie zwei Stunden, damit sich der Kopierer an die Raumtemperatur anpassen kann.

#### ANMERKUNG:

- Falls eine der oben aufgeführten Abhilfemaßnahme nicht zum Erfolg führt, nehmen Sie Kontakt mit Ihrem von Canon autorisierten Servicepartner auf.

## Bildfehler auf Kopien

Prüfen Sie die nachfolgenden Punkte, wenn Ihre Kopien zu dunkel oder zu hell sind bzw. nicht klar und deutlich erscheinen.

### Helle / weiße Streifen erscheinen auf Kopien

Dies ist häufig ein Anzeichen dafür, daß der Toner innerhalb der Patrone fast aufgebraucht oder nicht gleichmäßig verteilt ist.

Nehmen Sie die Patrone aus dem Kopierer und schwenken Sie sie einige Male nach links und rechts im Winkel von 90°. Ist das Problem nicht behoben, ersetzen Sie die Tonerpatrone.

(Siehe „Austauschen von Patronen“ auf S.20.)



Richtung für die Papierzufuhr



### Dunkle / schwarze Streifen erscheinen auf Kopien

Dies ist häufig der Fall, wenn die Glasfaseroptik verunreinigt ist. Führen Sie die nachfolgend beschriebenen Abläufe durch, um die Glasfaseroptik zu säubern. Bleibt das Problem bestehen, ersetzen Sie die Tonerpatrone.

#### Reinigen der Glasfaseroptik (Oberseite)

1

Schalten Sie den Kopierer AUS und ziehen Sie den Netzstecker.

2

Bewegen Sie das Vorlagenglas bis zur Markierung ◀ nach links.

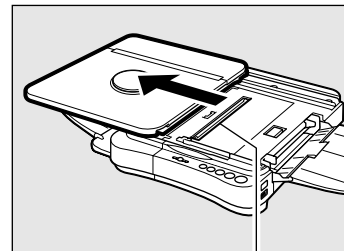

Fiberglasoptik (Oberseite)

3

Reinigen Sie die Oberseite der Glasfaseroptik, indem Sie mit einem Wattestäbchen einige Male über die gesamte Länge der Optik streichen.

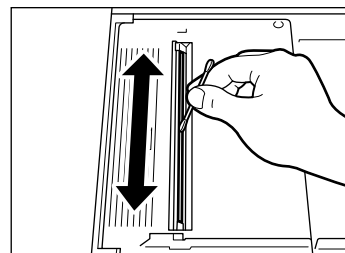

## Reinigen der Glasfaseroptik (Unterseite)

1

Öffnen Sie die obere Abdeckung, und nehmen Sie die Tonerpatrone aus dem Kopierer.  
(Siehe „Austauschen von Patronen“ auf S.20.)

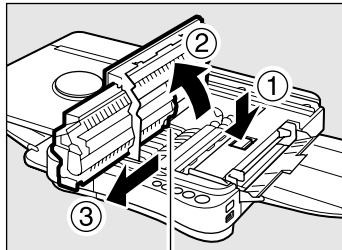

Glasfaseroptik  
(Unterseite)

2

Reinigen Sie jetzt die Unterseite der Glasfaseroptik. Benutzen Sie hierzu ein Wattestäbchen, mit dem Sie einige Male leicht in Längsrichtung über den optischen Bereich wischen.

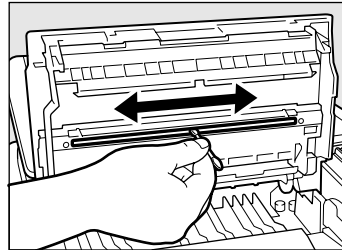

3

Setzen Sie anschließend die Tonerpatrone wieder ein, schließen Sie die obere Abdeckung und bewegen Sie das Vorlagenglas zurück in die Mittelposition.

### HINWEIS:

- Benutzen Sie zum Reinigen der Glasfaseroptik möglichst ein flaches Wattestäbchen, das normalerweise zum Reinigen für Hifigeräte verwendet wird. Ein rundes Wattestäbchen passt nicht richtig in die Vertiefung.
- Benutzen Sie keine Reinigungsmittel oder irgend eine andere Art von Flüssigkeit zur Reinigung der Glasfaseroptik. Verwenden Sie nur trockene Wattestäbchen.
- Lässt sich der Bildfehler trotz dieser Reinigung nicht beseitigen, wenden Sie sich bitte an Ihren Canon Vertriebspartner.



# A

## nhang

<b>Reinigen des Kopierers</b> .....	52
Regelmäßige Reinigung .....	53
<b>Spezifikationen</b> .....	54
<b>Index</b> .....	56

# Reinigen des Kopierers

Vorlagendeckel



Einzelblatteinzug **FC100**

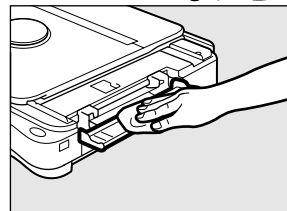

Stapeleinzug **FC290 FC120**

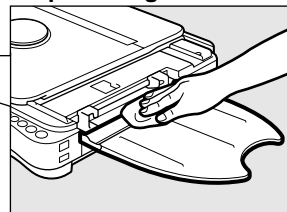

Kopienfang



Vorlagenglas (Ober- und Unterseite)

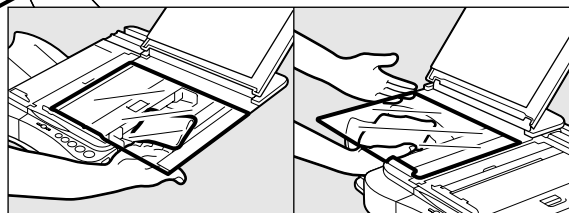



## Regelmäßige Reinigung

Damit die optimale Kopierqualität erhalten bleibt, sollten Sie Vorlagenglas, Vorlagendeckel, Kopienauffang, Stapelzug (FC290) und den Einzelblatteinzug (FC100) regelmäßig säubern. Verwenden Sie hierzu ein mit Wasser oder einem milden Reinigungsmittel befeuchtetes Tuch, und wischen Sie die Stellen anschließend trocken nach.

- Reinigen Sie das Außengehäuse auf die gleiche Weise.
- Um die Unterseite des Vorlagenglases zu säubern, müssen Sie vorher das Stapelfach vom Kopierer abnehmen. Drücken Sie hierzu die Befestigungsecken des Stapelzugs mit beiden Händen leicht nach innen und ziehen Sie ihn vom Kopierer ab. (FC290 FC120)

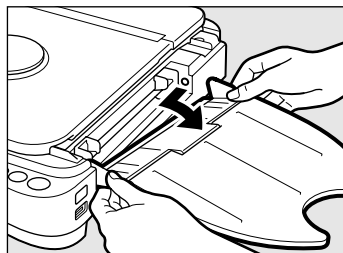

### ⚠ ACHTUNG:

- Schalten Sie den Kopierer AUS und ziehen Sie den Netzstecker, bevor Sie den Kopierer reinigen.
- Benutzen Sie zur Reinigung nur gut ausgewrungene feuchte Tücher mit einem milden Reinigungsmittel. Verwenden Sie niemals leicht flüchtige Substanzen wie Alkohol, Benzin, Verdünnern oder andere feuergefährliche Flüssigkeiten. Kommen diese Substanzen mit Hochspannungsteilen in Kontakt, kann der Kopierer durch Feuer oder Kurzschluß beschädigt werden.

# Spezifikationen

D

	FC100	FC290 FC120
<b>Typ</b>	Tischgerät / Tragbares Gerät (mit Handgriff)	
<b>Vorlagenglas</b>	Beweglich	
<b>Fotoempfindliches Material</b>	OPC (organischer Fotoleiter)	
<b>Kopiersystem</b>	Indirekte, elektrostatische Tonerübertragung	
<b>Entwicklungssystem</b>	Toner-Projektionsentwicklung	
<b>Fixiersystem</b>	Canon RAPID™ Fixiersystem	
<b>Geeignete Originale</b>	Bis A4-Format, Bücher und 3D-Objekte bis 2 kg	
<b>Geeignetes Kopierpapier</b>	50 bis 128 g/m <sup>2</sup> Normalpapier, Overheadfolien, Pauspapier, kopierergeeignete +Etikettenbögen, Farbpapier, Postkarten und dicke Papiersorten bis zu 128 g/m <sup>2</sup>	
<b>Kopierformate</b>	A4 bis A6 (Postkartengröße)	
<b>Bildfreier Bereich</b>	2 mm an der Vorderkante	
<b>Aufwärmzeit</b>	0 Sekunden (bei Raumtemperatur von 20° C)	
<b>Zeit für erste Kopie</b>	22 Sekunden (A4-Format)	
<b>Kopiergeschwindigkeit</b>	manuell	4 Seiten/Min. (A4-Format)
<b>Vergößerung</b>	1:1 + 1.2%	
<b>Papiereinzugssystem</b>	Einzelblatteinzug	Stapeleinzug
<b>Anschlußwerte</b>	220 bis 240 V Wechselspannung, 50 Hz(abhängig vom Auslieferungland)	
<b>Leistungsaufnahme</b>	0.7 kW (max.)	
<b>Abmessungen (B x T x H)</b>	359 x 439 x 115 mm	
<b>Stellfläche (B x T)</b>	639 x 439 mm	813 x 439 mm
<b>Gewicht</b>	Ca. 8.5 kg (ohne Tonerpatrone)	
<b>Kopierfarben</b>	Schwarz, Rot, Blau, Grün und Braun (durch Austausch der Tonerpatrone)	

Maschinenlärminformations-Verordnung-3.  
GSGV, 18.01. 1991:

Die folgenden Schalldruckpegel haben ISO  
7779 zur Grundlage.

Kopieren : 50.5 dB (A)

Die obigen Angaben geben die maximalen  
Schalldruckpegel an.

Kopierer : F134800 / F135000

Einzelheiten zu den Spezifikationen erfahren  
Sie von Ihrem Canon Vertriebspartner.

Änderungen der technischen Daten  
vorbehalten.

Um hochwertige Kopien zu erhalten, sollten  
Sie nur von Canon empfohlenes Verbrauchs-  
und Kopiermaterial verwenden. Einige im  
Büroartikelhandel erhältliche Papiersorten  
sind nicht für diesen Kopierer geeignet. Falls  
Sie zu diesem Thema Fragen haben,  
wenden Sie sich bitte an Ihren Canon  
Vertriebspartner.

# Index

## A

- Anzeige für automatische Belichtung  
( (FC290 FC120) ..... 15, 30
- Anzeige für Kopienzahl/Fehlermeldungen  
(FC290 FC120) ..... 15, 26
- Ausgabeschacht ..... 13
- Automatische Abschaltfunktion ..... 27
- Automatische Belichtungssteuerung (FC290 FC120) .. 29

## B

- Belichtungsregler (FC290 FC120) ..... 15, 29
- Belichtungsregler (FC100) ..... 16, 30
- Betriebsanzeige (FC100) ..... 16

## E

- Einstelltaste für Kopienzahl (  ) (FC290 FC120) . 15, 27, 28
- Einzelblatteinzug (FC100) ..... 13, 14, 52
- Einzugsschacht ..... 14

## F

- Fehleranzeige E (FC290 FC120) ..... 41
- Fehleranzeige P (FC290 FC120) ..... 15, 41, 44
- Fehleranzeigen (FC290 FC120) ..... 15, 41
- F-Modus (FC290 FC120) ..... 28
- Freigabetaste für linke Abdeckung ..... 13, 43
- Freigabetaste für obere Abdeckung ..... 13, 42

## G

- Glasfaseroptik ..... 48, 49

## H

- Hauptschalter ..... 14

## K

- Kondensation ..... 8, 22
- Kopienauffang ..... 13

## L

- Linke Abdeckung ..... 13, 43

## M

- Manuelle Einstellung der Belichtung (FC290 FC120) ... 29

## O

Obere Abdeckung .....	14, 42
Overheadfolien .....	31, 33

## P

Patronen .....	14, 18
Anzahl der Kopien pro Patrone .....	20
Austauschanzeigen .....	19
Canon Patronen E-16 .....	20
Canon Patronen E-Farbpatronen .....	16, 20
Farbpatronen .....	18, 36
Hinweise zum Lagern .....	23
Lichtschutz der Trommel .....	22
Recycling .....	23
Siegelband .....	14, 21
Papierführungen .....	14, 26
Papierstauanzeige ( $\&V$ ) .....	15, 16, 40, 42
Postkarten .....	31

## R

Regler für die Grundbelichtung .....	14, 29
--------------------------------------	--------

## S

Stapeleinzug ( $\text{FC290}$ $\text{FC120}$ ) .....	13, 14
Schwarze Walze .....	44

## T

Taste für automatische Belichtung ( $\text{AE}$ ) ( $\text{FC290}$ $\text{FC120}$ ) .....	15, 29
Taste Löschen/Stop ( $\text{C}$ ) ( $\text{FC290}$ $\text{FC120}$ ) .....	15, 27
Taste Start ( $\text{D}$ ) ( $\text{FC290}$ $\text{FC120}$ ) .....	15, 33
Tragegriff .....	10, 14
Transportwalze .....	44

## U

Über Kopierpapier .....	30
-------------------------	----

## V

Vorlagenglas .....	8, 13, 26, 28, 33, 52
Vorlagendeckel .....	13, 34



**CANON INC.**

30-2, Shimomaruko 3-chome, Ohta-ku, Tokyo 146-8501, Japan

**CANON U.S.A., INC.**

One Canon Plaza, Lake Success, NY 11042, U.S.A.

**CANON CANADA INC.**

6390 Dixie Road Mississauga, Ontario L5T 1P7, Canada

**CANON EUROPA N.V.**

Bovenkerkerweg 59-61 P.O. Box 2262, 1180 EG Amstelveen, The Netherlands

**CANON COMMUNICATION & IMAGE FRANCE S.A.**

102, Avenue du Général de Gaulle 92257 La Garenne-Colombes cedex

**CANON (U.K.) LTD.**

Canon House, Manor Road, Wallington, Surrey SM6 0AJ, United Kingdom

**CANON DEUTSCHLAND GmbH**

Europark Fichtenhain A10, 47807 Krefeld, Germany

**CANON ITALIA S.p.A.**

Palazzo L Strada 6 20089 Milanofiori Rozzano (MI) Italy

**CANON LATIN AMERICA, INC.**

6505 Blue Lagoon Drive Suite 325 Miami Florida 33126 U.S.A.

**CANON AUSTRALIA PTY. LTD**

1 Thomas Holt Drive, North Ryde, Sydney, N.S.W. 2113, Australia

**CANON SINGAPORE PTE. LTD.**

79 Anson Road #09-01/06, Singapore 079906

**CANON HONGKONG TRADING CO., LTD**

10/F., Lippo Sun Plaza 28 Canton Road, Tsimshatsui, Kowloon, Hong Kong