

FM/MW/LW Compact Disc Player

- Installation/Connections
Installation/Anschluss
Installation/Connexions
Installazione/Collegamenti
Montage/Aansluitingen

CDX-S2250V
CDX-S2250
CDX-S2050C
CDX-S2250S
CDX-S2050V
CDX-S2050

© 2005 Sony Corporation Printed in China

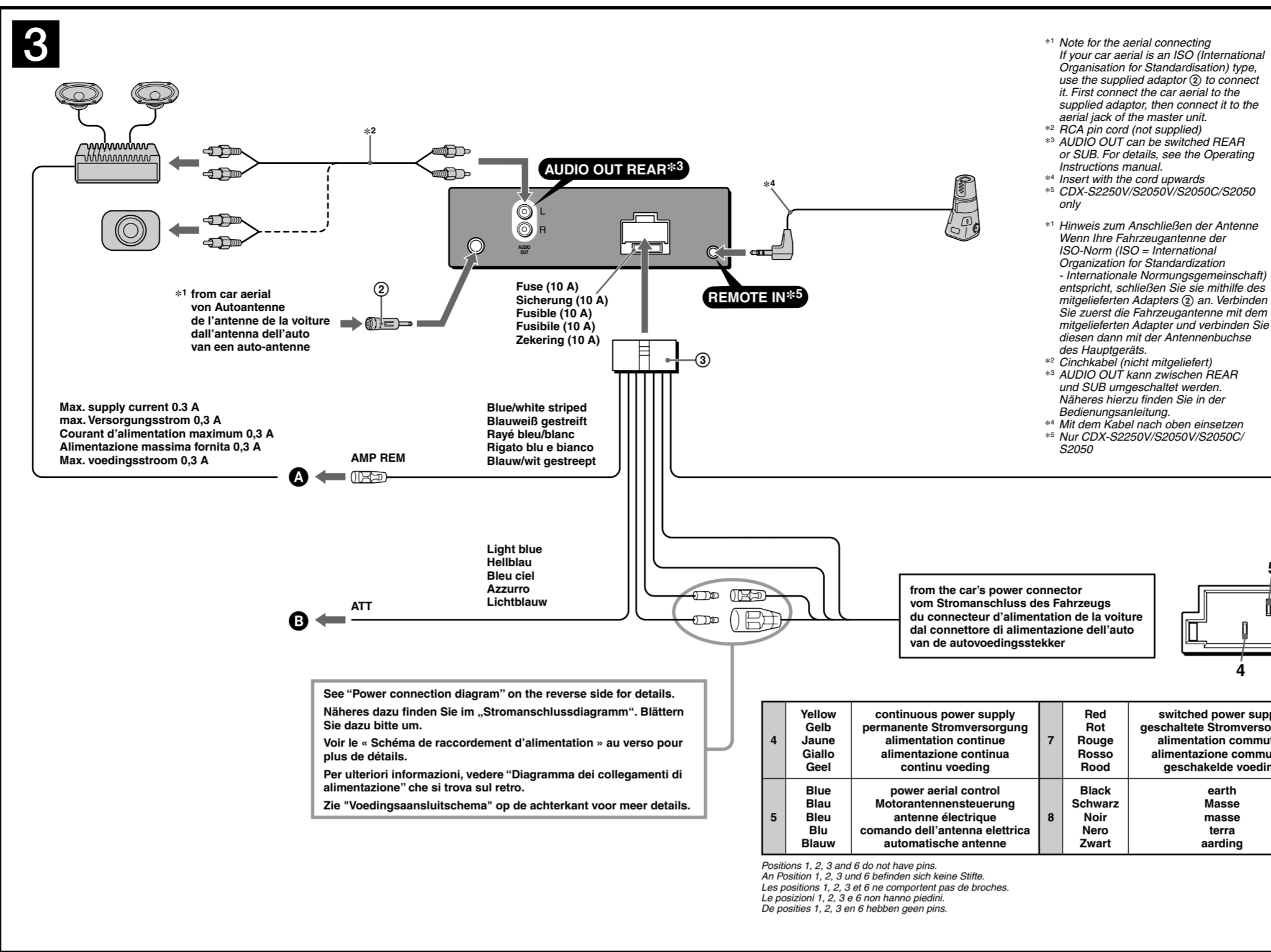

*1 Note for the aerial connecting
*2 Remarque sur le raccordement de l'antenne
*3 Opmmerking bij de antenne-aansluiting
*4 Note for the aerial connecting
*5 Remarque sur le raccordement de l'antenne
*6 Opmmerking bij de antenne-aansluiting

See "Power connection diagram" on the reverse side for details. Includes various tables for wire color codes and polarity positions across multiple languages.

from the car's speaker connector
Table showing Speaker connections for various models and languages, including Front Left, Front Right, Rear Left, and Rear Right.

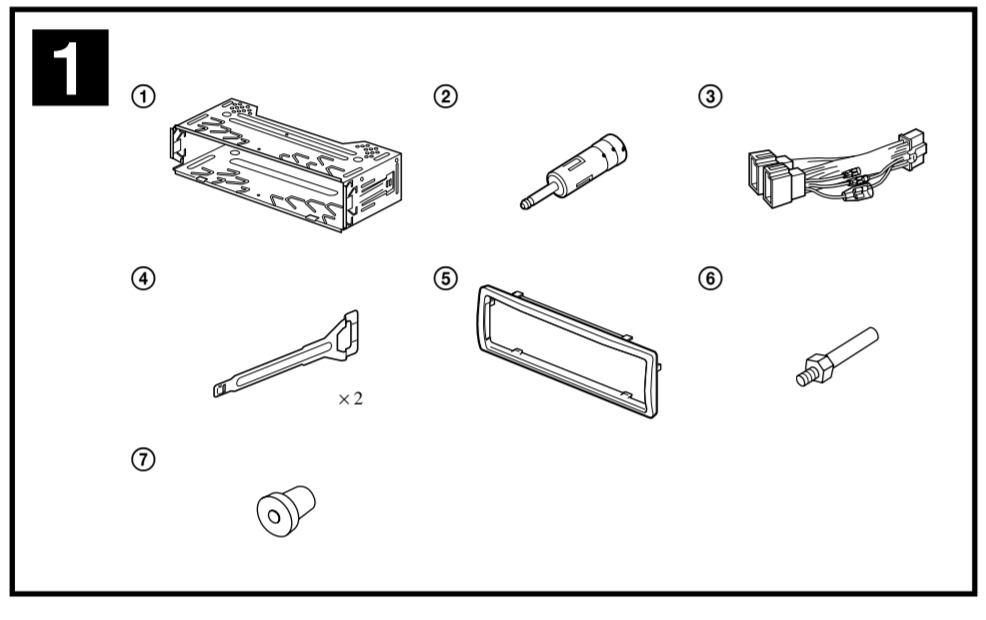

Equipment used in illustrations (not supplied)
In Abbildungen dargestellte Geräte (nicht mitgeliefert)
Apparecchiatura utilizzata nelle illustrazioni (non in dotazione)
Apparatuur gebruikt in de afbeeldingen (niet bijgeleverd)

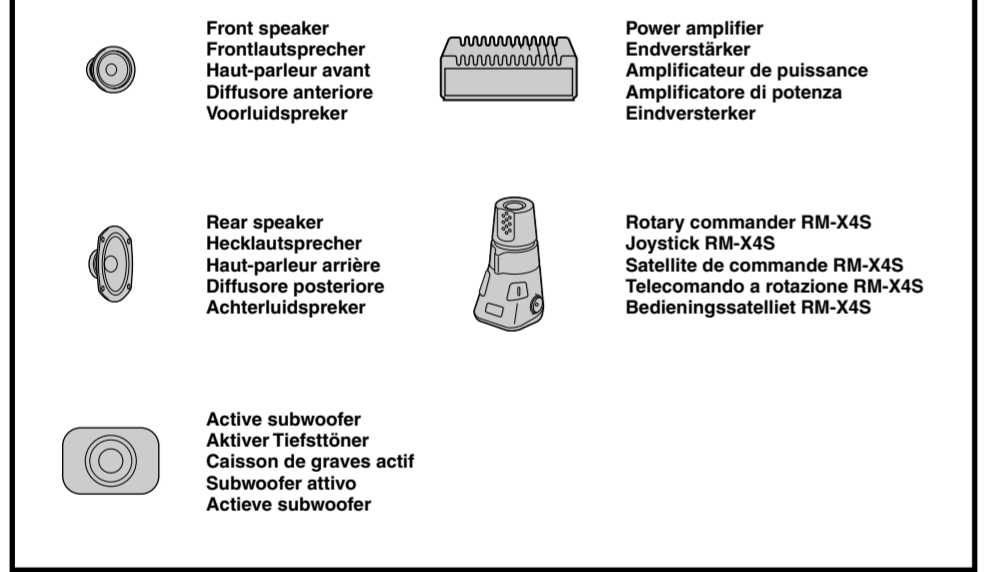

Cautions
This unit is designed for negative earth 12 V DC operation only.
Do not get the leads under a screw, or caught in moving parts...

Parts list (1)
The numbers in the list are keyed to those in the instructions.

Vorsichtsmaßnahmen
Dieses Gerät ist ausschließlich für den Betrieb bei 12 V Gleichstrom (negative Erdung) bestimmt.
Achten Sie darauf, dass die Kabel nicht unter einer Schraube...

Teiliste (1)
Die Nummern in der Liste sind dieselben wie im Erforderstext.
Die Halterung (1) und die Schutzumrandung (2) werden vor dem Ausliefern am Gerät angebracht...

Précautions
Cet appareil est conçu pour fonctionner sur un courant continu de 12 V avec masse négative.
Évitez de coincer les câbles sous des vis ou dans des pièces mobiles...

Liste des composants (1)
Les numéros de la liste correspondent à ceux des instructions.
Le support (1) et le tour de protection (2) sont fixés à l'appareil en usine...

Attenzione
Questo apparecchio è stato progettato per l'uso solo a 12 V CC con massa negativa.
Evitare che i cavi rimangano bloccati da una vite o incastrati nelle parti mobili...

Elenco dei componenti (1)
I numeri nella lista corrispondono a quelli riportati nelle istruzioni.
Il supporto (1) e la cornice di protezione (2) vengono applicati all'unità in fabbrica...

Let op
Dit apparaat is ontworpen voor gebruik op een auto-cavo van 12 V gelijkstroom, negatief geaard.
Zorg ervoor dat de draden niet onder een schroef of tussen bewegende onderdelen...

Onderdelenlijst (1)
De nummers in de afbeelding verwijzen naar die in de montage-aanwijzingen.
De beugel (1) en de beschermende rand (2) worden bevestigd op het apparaat voordat dit wordt verwijderd...

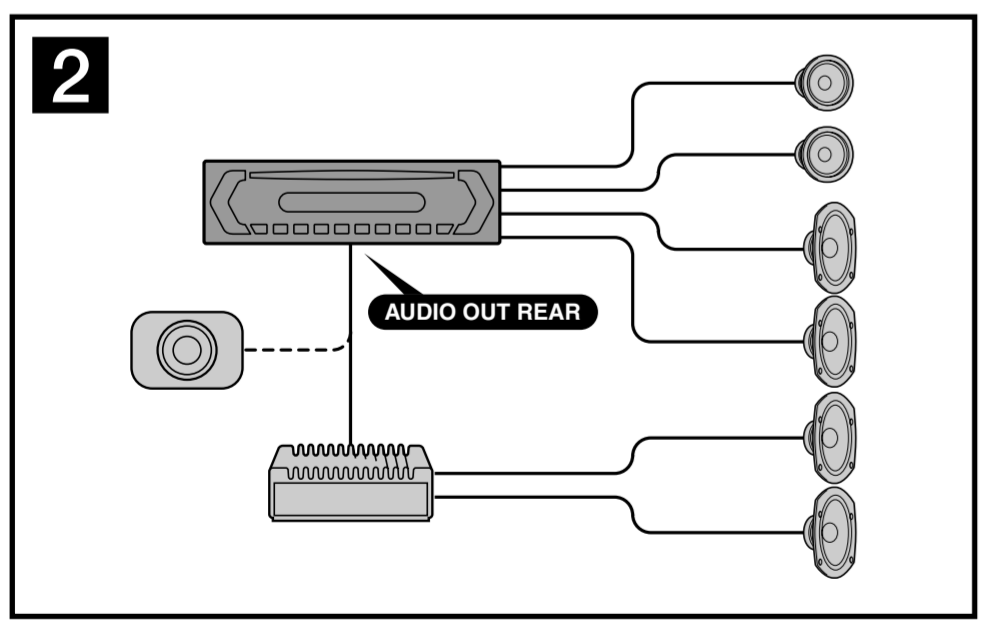

Warning
If you have a power aerial without a relay box, connecting this unit with the supplied power connecting lead (3) may damage the aerial.
Notes on the control power and supply leads

Anschlussbeispiel (2)
Hinweise
Schließen Sie unbedingt zuerst das Massekabel an, bevor Sie den Verstärker anschließen.

Exemple de raccordement (2)
Remarque
Avant l'installation, assurez-vous que les loquets des deux côtés du support (3) sont bien pliés de 2 mm vers l'intérieur.

Esempio di collegamento (2)
Nota
Prima di installare l'unità, accertarsi di ripiegare i fermi presenti su entrambi i lati della staffa (3) verso l'interno di 2 mm.

Voorbeeldaansluitingen (2)
Opmmerking
Vooraf de installatie, moet u de grepen aan beide zijden van de beugel (3) 2 mm naar binnen buigen.



Warning
If you have a power aerial without a relay box, connecting this unit with the supplied power connecting lead (3) may damage the aerial.
Notes on the control power and supply leads

Anschlussdiagramm (3)
An AMP REMOTE IN des gesondert erhältlichen Endverstärkers
Dieser Anschluss ist ausschließlich für Verstärker gedacht.
Schließen Sie nichts anderes daran an. Andernfalls kann das Gerät beschädigt werden.

Exemple de raccordement (3)
Remarque
Avant l'installation, assurez-vous que les loquets des deux côtés du support (3) sont bien pliés de 2 mm vers l'intérieur.

Esempio di collegamento (3)
Nota
Prima di installare l'unità, accertarsi di ripiegare i fermi presenti su entrambi i lati della staffa (3) verso l'interno di 2 mm.

Voorbeeldaansluitingen (3)
Naar AMP REMOTE IN van een optionele Endverstärker
Deze aansluiting is alleen bedoeld voor versterkers. Door een ander systeem aan te sluiten kan het apparaat worden beschadigd.

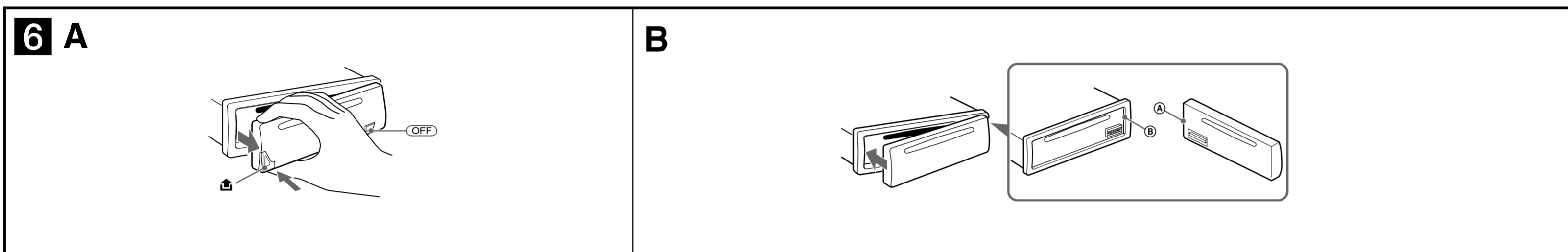
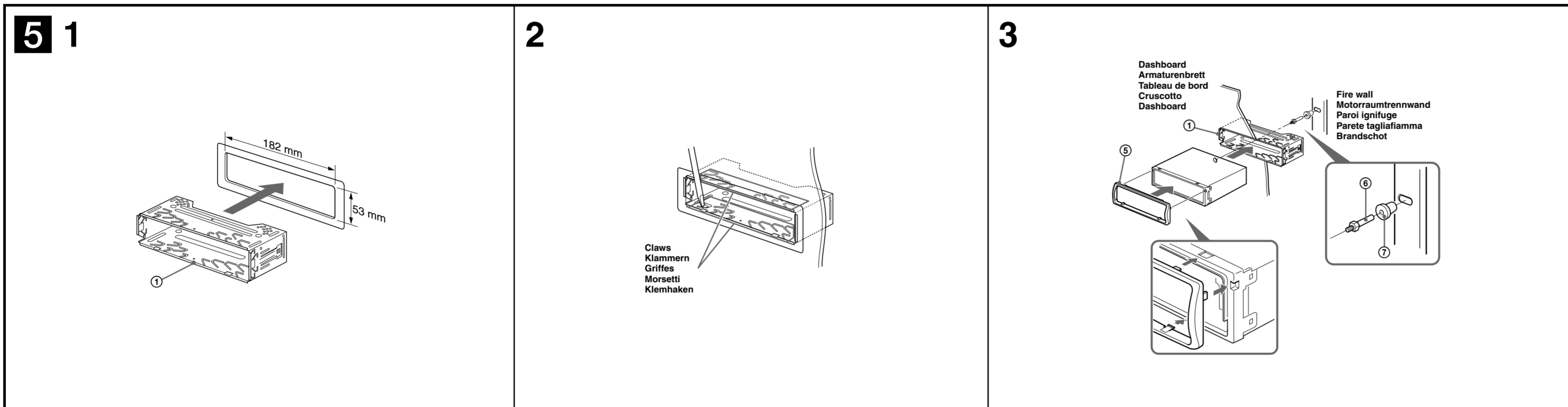
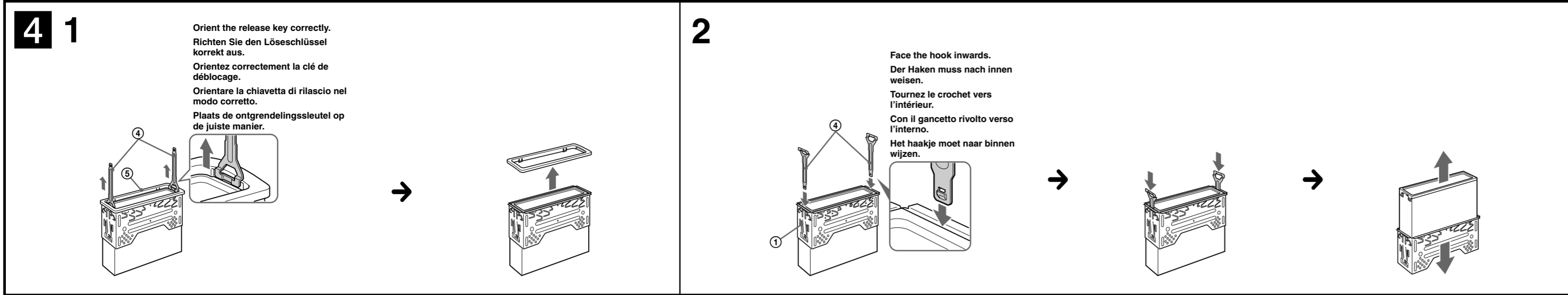

Precautions

- Choose the installation location carefully so that the unit will not interfere with normal driving operations.
- Avoid installing the unit in areas subject to dust, dirt, excessive vibration, or high temperature, such as in direct sunlight or near heater ducts.
- Use only the supplied mounting hardware for a safe and secure installation.

Mounting angle adjustment

Adjust the mounting angle to less than 45°.

Removing the protection collar and the bracket (4)

Before installing the unit, remove the protection collar (4) and the bracket (1) from the unit.

- Remove the protection collar (4).**
 - Engage the release keys (2) together with the protection collar (4).
 - Pull out the release keys (2) to remove the protection collar (4).
- Remove the bracket (1).**
 - Insert both release keys (2) together between the unit and the bracket (1) until they click.
 - Pull down the bracket (1), then pull up the unit to separate.

Mounting example (5)

Installation in the dashboard

- Notes**
- Bend these claws outward for a tight fit, if necessary (5-2).
 - Make sure that the 4 catches on the protection collar (4) are properly engaged in the slots of the unit (5-3).

How to detach and attach the front panel (6)

Before installing the unit, detach the front panel.

- A To detach**
Before detaching the front panel, be sure to press (OFF). Press (A), and pull it off towards you.
- B To attach**
Engage part (B) of the front panel with part (A) of the unit, as illustrated, and push the left side into position until it clicks.

Warning if your car's ignition has no ACC position

After turning off the ignition, be sure to press and hold (OFF) on the unit until the display disappears.
Otherwise, the display does not turn off and this causes battery drain.

RESET button

When the installation and connections are completed, be sure to press the RESET button with a ballpoint pen, etc., after detaching the front panel.

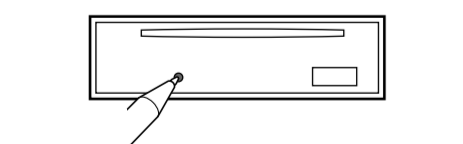

Nachdem Sie die Zündung ausgeschaltet haben, halten Sie am Gerät unbedingt (OFF) gedrückt, bis die Anzeige ausgeblendet wird.

Andersfalls wird die Anzeige nicht ausgeschaltet und der Autobatterie wird Strom entzogen.

Taste RESET

Wenn Sie das Gerät eingebaut und alle Anschlüsse vorgenommen haben, müssen Sie die Frontplatte abnehmen und mit einem Kugelschreiber oder einem anderen spitzen Gegenstand die Taste RESET drücken.



Sicherheitshinweise

- Wählen Sie den Einbauplatz sorgfältig so aus, dass das Gerät beim Fahren nicht hinderlich ist.
- Bauen Sie das Gerät so ein, dass es keinen hohen Temperaturen (keinem direkten Sonnenlicht, keiner Warmluft von der Heizung), keinem Staub, keinem Schmutz und keinen starken Vibrationen ausgesetzt ist.
- Für eine sichere Befestigung verwenden Sie stets die mitgelieferten Montageteile.

Hinweis zum Montagewinkel

Das Gerät sollte in einem Winkel von weniger als 45° montiert werden.

Abnehmen der Schutzumrandung und der Halterung (4)

Nehmen Sie vor dem Installieren des Geräts die Schutzumrandung (4) und die Halterung (1) vom Gerät ab.

- Entfernen Sie die Schutzumrandung (4).**
 - Setzen Sie beide Löseschlüssel (2) an der Schutzumrandung (4) an.
 - Ziehen Sie die Schutzumrandung (4) mithilfe der Löseschlüssel (2) heraus.
- Entfernen Sie die Halterung (1).**
 - Führen Sie beide Löseschlüssel (2) zwischen dem Gerät und der Halterung (1) ein, bis sie mit einem Klicken einrasten.
 - Ziehen Sie die Halterung (1) nach unten und das Gerät nach oben, um die beiden zu trennen.

Montagebeispiel (5)

Installation im Armaturenbrett

- Hinweise**
- Falls erforderlich, biegen Sie diese Klammern für einen sicheren Halt nach außen (5-2).
 - Achten Sie darauf, die 4 Verriegelungen an der Schutzumrandung (4) korrekt in die Aussparungen am Gerät einzusetzen (5-3).

Abnehmen und Anbringen der Frontplatte (6)

Nehmen Sie die Frontplatte vor dem Einbau des Geräts ab.

- A Abnehmen**
Schalten Sie das Gerät vor dem Abnehmen der Frontplatte unbedingt mit (OFF) aus. Drücken Sie (A) und ziehen Sie sie auf sich zu heraus.
- B Anbringen**
Setzen Sie Teil (A) der Frontplatte wie in der Abbildung dargestellt an Teil (B) des Geräts an und drücken Sie die linke Seite der Frontplatte an, bis sie mit einem Klicken einrastet.

Warnhinweis, wenn die Zündung Ihres Fahrzeugs nicht über eine Zubehörposition (ACC oder I) verfügt

Nachdem Sie die Zündung ausgeschaltet haben, halten Sie am Gerät unbedingt (OFF) gedrückt, bis die Anzeige ausgeblendet wird.

Andersfalls wird die Anzeige nicht ausgeschaltet und der Autobatterie wird Strom entzogen.

Taste RESET

Wenn Sie das Gerät eingebaut und alle Anschlüsse vorgenommen haben, müssen Sie die Frontplatte abnehmen und mit einem Kugelschreiber oder einem anderen spitzen Gegenstand die Taste RESET drücken.

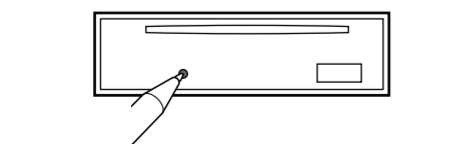

Précautions

- Choisir soigneusement l'emplacement de l'installation afin que l'appareil ne gêne pas la conduite normale du véhicule.
- Éviter d'installer l'appareil dans un endroit exposé à de la poussière, de la saleté, des vibrations violentes ou à des températures élevées, comme en plein soleil ou à proximité d'un conduit de chauffage.
- Pour garantir un montage sûr, n'utiliser que le matériel fourni.

Réglage de l'angle de montage

Ajuster l'inclinaison à un angle inférieur à 45°.

Retrait du tour de protection et du support (4)

Avant d'installer l'appareil, retirez le tour de protection (4) et le support (1) de l'appareil.

- Enlevez le tour de protection (4).**
 - Enclenchez les clés de déblocage (2) simultanément dans le tour de protection (4).
 - Tirez sur la clé de déblocage (2) pour retirer le tour de protection (4).
- retirez le support (1).**
 - Insérez les deux clés de déblocage (2) simultanément entre l'appareil et le support (1) jusqu'au dé clic indiquant qu'elles sont en place.
 - Tirez le support (1) vers le bas, puis tirez l'appareil vers le haut pour les séparer.

Exemple de montage (5)

Installation dans le tableau de bord

- Remarques**
- Placez ces griffes pour assurer une prise correcte si nécessaire (5-2).
 - Assurez-vous que les 4 loquets du tour de protection (4) sont correctement insérés dans les fentes de l'appareil (5-3).

Retrait et fixation de la façade (6)

Avant d'installer l'appareil, déposez la façade.

- A Pour la retirer**
Avant de déposer la façade, n'oubliez pas d'appuyer sur (OFF). Appuyez ensuite sur (A), puis faites glisser la façade vers vous.
- B Pour la fixer**
Fixez la partie (B) de la façade sur la partie (A) de l'appareil, comme indiqué sur l'illustration, puis appuyez sur le côté gauche jusqu'au clic.

Avertissement au cas où le contact de votre voiture ne dispose pas d'une position ACC

Après avoir coupé le moteur, n'oubliez pas de maintenir (OFF) de l'appareil enfoncée jusqu'à ce que l'affichage disparaisse.
Sinon, l'affichage n'est pas désactivé et la batterie se décharge.

Touche RESET

Une fois que l'installation et les raccordements sont terminés, retirez la façade et appuyez sur le bouton RESET à l'aide d'un stylo à bille ou d'un autre objet pointu.

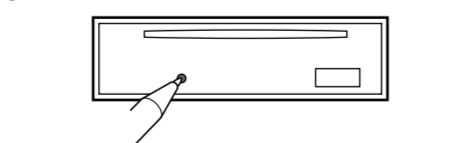

Precauzioni

- Scegliere con attenzione la posizione per l'installazione in modo che l'apparecchio non interferisca con le operazioni di guida del conducente.
- Evitare di installare l'apparecchio dove sia soggetto ad alte temperature, come alla luce solare diretta o al getto di aria calda dell'impianto di riscaldamento, o dove possa essere soggetto a polvere, sporco e vibrazioni eccessive.
- Usare solo il materiale di montaggio in dotazione per un'installazione stabile e sicura.

Regolazione dell'angolo di montaggio

Regolare l'angolo di montaggio in modo che sia inferiore a 45°.

Rimozione della staffa e della cornice di protezione (4)

Prima di installare l'apparecchio, rimuovere la cornice di protezione (4) e la staffa (1) dall'apparecchio.

- Rimuovere la cornice di protezione (4).**
 - Inserire le chiavette di rilascio (2) nella cornice di protezione (4).
 - Per rimuovere la cornice di protezione (4) estrarre le chiavette di rilascio (2).
- Rimuovere la staffa (1).**
 - Inserire contemporaneamente entrambe le chiavette di rilascio (2) tra l'apparecchio e la staffa (1) fino a che non scattano in posizione.
 - Estrarre la staffa (1), quindi sollevare l'apparecchio per rimuoverlo.

Esempio di montaggio (5)

Installazione nel cruscotto

- Note**
- Piegare verso l'esterno questi morsetti per un'installazione più sicura, se necessario (5-2).
 - Assicurarsi che i 4 fermi sulla cornice di protezione (4) siano correttamente inseriti negli alloggiamenti dell'apparecchio (5-3).

Come rimuovere e reinserire il pannello anteriore (6)

Prima di installare l'apparecchio rimuovere il pannello anteriore.

- A Per rimuoverlo**
Prima di rimuovere il pannello anteriore, premere (OFF). Premere (A), quindi tirare verso di sé il pannello anteriore.
- B Per reinserirlo**
Applicare la parte (B) del pannello anteriore alla parte (A) dell'apparecchio come mostrato nell'illustrazione e premere il lato sinistro fino a sentire uno scatto.

Avvertenza relativa all'installazione su un'auto sprovvista della posizione ACC (accessoria) sul blocchetto di accensione

Dopo avere spento il motore, assicurarsi di tenere premuto (OFF) sull'apparecchio finché il display non scompare.
Diversamente, il display non viene disattivato e questo potrebbe causare lo scaricamento della batteria.

Tasto RESET

Una volta completate le procedure di installazione e i collegamenti, accertarsi di premere il tasto RESET con una penna a sfera o un oggetto simile dopo avere rimosso il pannello anteriore.

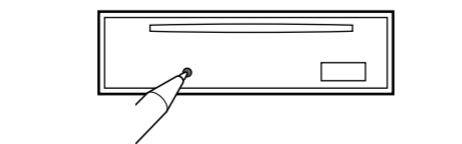

Voorzorgsmaatregelen

- Kies de installatieplaats zorgvuldig zodat het apparaat de bestuurder niet hindert tijdens het rijden.
- Installeer het apparaat niet op plaatsen waar het blootgesteld wordt aan hoge temperaturen, b.v. in direct zonlicht of bij de warme lichtstroom van de autoverwarming, aan sterke trillingen, of waar het in contact komt met veel stof of vuil.
- Gebruik voor het veilig en stevig monteren van het apparaat uitsluitend de bijgeleverde montageonderdelen.

Maximale montagehoek

Installeer het apparaat nooit onder een hoek van meer dan 45° met het horizontale vlak.

De beschermende rand en de beugel verwijderen (4)

Voordat u het apparaat gaat installeren, moet u de beschermende rand (4) en de beugel (1) verwijderen van het apparaat.

- Verwijder de beschermende rand (4).**
 - Bevestig de ontgrendelingsleutels (2) op de beschermende rand (4).
 - Trek de ontgrendelingsleutels (2) naar u toe om de beschermende rand (4) te verwijderen.
- Verwijder de beugel (1).**
 - Plaats de ontgrendelingsleutels (2) tussen het toestel en de beugel (1) tot deze vastklikken.
 - Trek de beugel (1) omlaag en trek het apparaat omhoog om deze van elkaar te scheiden.

Montagevoorbeeld (5)

Montage in het dashboard

- Opmerking**
- Indien nodig kunt u deze klemhaken ombuigen voor een slinger bevestiging (5-2).
 - De 4 grepen op de beschermende rand (4) moeten goed in de sleuven van het apparaat zijn geplaatst (5-3).

Verwijderen en bevestigen van het afneembare voorpaneel (6)

Verwijder, alvorens met het installeren te beginnen, het afneembare voorpaneel.

- A Verwijderen**
Vergeet niet, voordat u het voorpaneel verwijdert, eerst op (OFF) te drukken. Druk vervolgens op de (A) toets en trek het naar u toe.
- B Bevestigen**
Breng deel (B) van het voorpaneel aan op deel (A) van het apparaat zoals afgebeeld en druk op de linkerzijde tot deze vastklikt.

Waarschuwing als het contactslot van de auto geen ACC-positie heeft

Als de motor is uitgeschakeld, moet u op (OFF) drukken en deze toets ingedrukt houden tot de weergave verdwijnt.
Als u dit niet doet, wordt de weergave niet uitgeschakeld en raakt de accu uitgeput.

RESET-toets

Als u de installatie en aansluitingen hebt voltooid, moet u met een puntig voorwerp, zoals de punt van een balpen, op RESET drukken nadat u het voorpaneel hebt verwijderd.

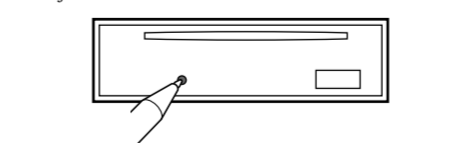

Power connection diagram

Auxiliary power connector may vary depending on the car. Check your car's auxiliary power connector diagram to make sure the connections match correctly. There are three basic types (illustrated below). You may need to switch the positions of the red and yellow leads in the car stereo's power connecting lead. After matching the connections and switched power supply leads correctly, connect the unit to the car's power supply. If you have any questions and problems connecting your unit that are not covered in this manual, please consult the car dealer.

Stromanschlussdiagramm

Der Hilfsstromanschluss kann je nach Fahrzeugtyp unterschiedlich sein. Sehen Sie im Hilfsstromanschlussdiagramm für Ihr Fahrzeug nach, wie die Verbindung ordnungsgemäß vorgenommen werden muss. Es gibt, wie unten abgebildet, drei grundlegende Typen. Sie müssen möglicherweise die rote und gelbe Leitung des Stromversorgungskabels der Autostereoanlage vertauschen. Stellen Sie die Anschlüsse her, schließen Sie die geschalteten Stromversorgungsleitungen richtig an und verbinden Sie dann das Gerät mit der Stromversorgung Ihres Fahrzeugs. Wenn beim Anschließen des Geräts Fragen oder Probleme auftreten, die in dieser Bedienungsanleitung nicht erläutert werden, wenden Sie sich bitte an den Autohändler.

Schéma de raccordement d'alimentation

Le connecteur d'alimentation auxiliaire peut varier suivant le type de voiture. Vérifiez le schéma du connecteur d'alimentation auxiliaire de votre voiture pour vous assurer que les connexions correspondent. Il en existe trois types de base (illustrés ci-dessous). Il se peut que vous deviez commuter la position du fil rouge et jaune du cordon d'alimentation de l'autoradio. Après avoir établi les connexions et connecté correctement les fils d'alimentation, raccordez l'appareil à l'alimentation de la voiture. Si vous avez des questions ou des difficultés à propos de cet appareil qui ne sont pas abordées dans le présent mode d'emploi, consultez votre concessionnaire automobile.

Diagramma dei collegamenti di alimentazione

Il connettore di alimentazione accessoria può variare a seconda della macchina. Controllare il diagramma del connettore di alimentazione accessoria della macchina per essere sicuri che i collegamenti corrispondano correttamente. Vi sono tre tipi di base (illustrazione sotto). Potrà essere necessario cambiare le posizioni dei fili rosso e giallo nel cavo di alimentazione dello stereo della macchina. Dopo aver fatto corrispondere i collegamenti e aver commutato i cavi di alimentazione, collegare l'apparecchio all'alimentazione della macchina. Se si hanno domande o se sorgono problemi che non sono stati trattati nel manuale nel collegare l'apparecchio, contattare l'autocessionario.

Voedingsaansluitschema

De hulpvoedingsaansluiting kan verschillen afhankelijk van de auto. Controleer het voedingsaansluitschema dat bij dit apparaat wordt geleverd om te zien of de aansluitingen kloppen. Er zijn drie basistypes (zie afbeelding hieronder). Het is mogelijk dat u de posities van de rode en gele kabels in het aansluitnoer van het car audiosysteem moet omwisselen. Als de aansluitingen en geschakelde voedingskabels kloppen, sluit u het apparaat aan op de voeding van de auto. Indien u nog vragen of problemen hebt in verband met het aansluiten van het apparaat die niet in deze handleiding vermeld staan, raadpleeg dan de auto dealer.

Auxiliary power connector
Hilfsstromanschluss
Connecteur d'alimentation auxiliaire
Connettore di alimentazione accessoria
Hulpvoedingsaansluiting

a

4	Yellow Gelb Jaune Giallo Geel	continuous power supply permanente Stromversorgung alimentation continue alimentazione continua continuu voeding	7	Red Rot Rouge Rosso Rood	switched power supply geschaltete Stromversorgung alimentation commutée alimentazione commutata geschakelde voeding
---	---	--	---	--------------------------------------	---

b

4	Yellow Gelb Jaune Giallo Geel	switched power supply geschaltete Stromversorgung alimentation commutée alimentazione commutata geschakelde voeding	7	Red Rot Rouge Rosso Rood	continuous power supply permanente Stromversorgung alimentation continue alimentazione continua continuu voeding
---	---	---	---	--------------------------------------	--

c

	Yellow Gelb Jaune Giallo Geel	the car without ACC position Fahrzeug ohne Zubehörposition (ACC) Véhicule sans position ACC Auto priva della posizione ACC Auto zonder ACC-stand		Red Rot Rouge Rosso Rood	
--	---	--	--	--------------------------------------	--